

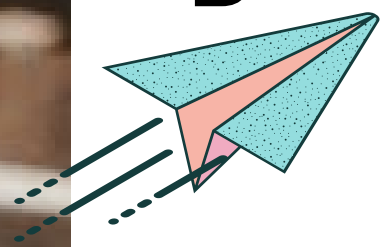

# W O R D S N A C K S



Octubre 2021 | Núm. 1 | Vol. 1

Portada: Consejo Editorial  
Fotografías: Anónimo (s.f.) Fotografía de libros, [ Imagen ]  
Contra Portada: Consejo Editorial  
Dirección General: Zoila Sánchez  
Diseño: Consejo Editorial  
Redacción: Consejo Editorial  
Ejemplos: Kelvin Cano, Geovanny Tecúm, Fredy Mateo, Pedro Cotoc.

Anónimo (s.f.) Fotografía de libros, [ Imagen ].

# ÍNDICE

---

- 03** Editorial
- 04** Segmento de términos con "A"
- 11** Segmento de términos con "B"
- 14** Segmento de términos con "C"
- 23** Segmento de términos con "D"
- 27** Segmento de términos con "E"
- 36** Segmento de términos con "F"
- 40** Segmento de términos con "G"
- 44** Segmento de términos con "H"
- 50** Segmento de términos con "I"
- 52** Segmento de términos con "L"
- 55** Segmento de términos con "M"
- 61** Segmento de términos con "O"
- 64** Segmento de términos con "P"
- 71** Segmento de términos con "R"
- 78** Segmento de términos con "S"
- 82** Segmento de términos con "T"
- 86** Segmento de términos con "U"
- 89** Contraportada



# ¿POR QUÉ ESTA REVISTA?

Autores: Consejo Editorial

Fecha: 16-10-2021

Nos emociona presentar la primera edición de la revista "Word Snack", realizada por estudiantes de la Universidad Rafael Landívar.

El tema central es la administración de proyecto de sistemas.

En la actualidad es un reto conocer sobre administración y como esta ayuda a tener una buena planificación, reestructuración de presupuesto y tiempos de entrega.

El objetivo de esta revista de primera edición es conocer los términos administrativos desde el punto de vista estudiantil.



# A

Joy Gumz (Publicación 2021).  
“Trabajar mantiene a todos alertas, la estrategia proporciona una luz al final del túnel, pero la gestión del proyecto es el motor del tren que hace avanzar a la organización”.

## 1- Accesibilidad

Según Sánchez, Z (2021), la accesibilidad desde el punto de vista administrativo consiste en la facilidad y claridad con que se presenta la documentación, herramientas, productos o servicios y que todos los usuarios, StakeHolder, clientes y el equipo pueda utilizar sin dificultades.



Fernanda S.(2017) Seis recomendaciones para contenido digital más accesible, [imagen].Recuperado:<https://blogs.iadb.org/conocimiento-abierto/es/contenido-digital-accesible/>

Imagen en donde se nos da 6 recomendaciones para la accesibilidad en la gestión de proyectos.

Fernanda S.(2017) Seis recomendaciones para contenido digital más accesible, [imagen].Recuperado:<https://blogs.iadb.org/conocimiento-abierto/es/contenido-digital-accesible/>

QR que lleva a un video en donde se nos explica como funciona la accesibilidad en la gestión de proyectos

Bondaruk V. (2019) Gestión De Proyectos Para el 2021, [imagen].Recuperado: <https://www.bitrix24.es/about/blogs/desarrollo-de-negocios/las-5-mejores-herramientas-de-gesti-n-de-proyectos-para-el-2020.php>

Imagen que ejemplifica la accesibilidad de un administrador a diferentes herramientas e información.

## 2- Aceptar el Riesgo

Según Mateo, F (2021), es una estrategia en la que se accede y acepta la posibilidad de que el riesgo suceda, así mismo de la aceptación de sus consecuencias, asumiendo así el riesgo y el efecto que tengan sobre le proyecto.



Ealde (2017) Risk Management, [ imagen ]. Recuperado:<https://www.ealde.es/disparadores-de-riesgo-triggers-gestion-de-riesgos/>

Representa que se acepta tomar el riesgo de saltar y las consecuencias que este tendría.

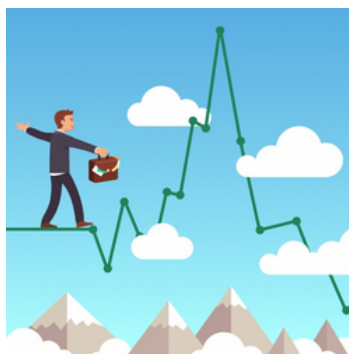

Gloria Morán (2020), [ imagen ]. Recuperado:<https://gloriamoranmayoespacioididactico.blogspot.com/2020/01/riesgos-empresariales.html>

Representa que se acepta tomar el el camino con altibajos se tendrían consecuencias de caer.

Gonzalo Álvarez (2016), [ imagen ]. Recuperado:<https://www.elartedepresentar.com/2016/03/la-vida-es-riesgo/>

Representa los riesgos que se toman las decidir un trabajo y las consecuencias que este tendrá.



### 3- Acta de constitución

Mateo, F y Sánchez, Z (2021). Documento en el que se encuentra de forma resumida los datos y componentes clave de la fase de iniciación del proyecto. Los componentes esenciales son: metas, alcances, entregables, recursos, patrocinadores, objetivos, limitaciones, presupuesto y costo-beneficio.



Paola Jiménez Uribe (2018) Acta de constitución de un Proyecto, [ video ].  
Recuperado:<https://www.youtube.com/watch?v=wzV3WOaV1Sw>

Video sobre que es y como realizar una acta de constitución.

Anónimo (2015) Acta de constitución del Proyecto, [ imagen ].  
Recuperado:<http://4.bp.blogspot.com/NwDrFsQhoA/Vf1xF7UCo5I/AAAAAAD5s/i7KlgAEhvaY/>

Representación de las partes de una acta de constitución por medio de un diagrama.

liderdeproyecto (2015) El acta de constitución del proyecto, [ video ].  
Recuperado:<https://www.youtube.com/watch?v=JvzOJm3nbCU>

Video sobre las partes que debe de contener una acta de constitución.

### 4- Administración

Sánchez, Z (2021), explica que la administración es aplicar el proceso administrativo a los recursos de la empresa para lograr la eficiencia y eficacia. También se basa en reunir requerimientos que conectan los recursos de la empresa para entregar resultados positivos.



**"LA ADMINISTRACIÓN NO ES MÁS QUE MOTIVAR A OTRAS PERSONAS"**

-LEE IACOCCA



CURSOS FACILITOS (2016) ¿QUE ES ADMINISTRACIÓN?, [ video ].  
Recuperado:<https://www.youtube.com/watch?v=sZKw0RvughA>

Video el cual nos explica los conceptos básicos de la administración.

Anónimo (2016) Administración, [ imagen ]. Recuperado: <https://x6i2p6h3.rocketcdn.me/wp-content/uploads/2020/08/cabecera-1-administracion.png>

Representa las áreas que se deben de abarcar para una administración.

## 5- Administración de Proyectos

Sánchez, Z (2021), define la administración de proyectos como la aplicación de conocimientos, técnicas, herramientas y procedimientos que permiten conectar los requerimientos de un proyecto con los resultados esperados de la empresa.



Ricardo Gutierrez (2015) ¿QUÉ ES LA ADMINISTRACIÓN DE PROYECTOS?, [video]. Recuperado: [www.youtube.com/watch?v=R2PVXuQtRpk](https://www.youtube.com/watch?v=R2PVXuQtRpk)

En este video se podrá observar una definición acertada para la administración de proyectos.



Tumsasedgars (2019) project management, [imagen]. Recuperado: [www.canva.com/media/MADesSIABog](https://www.canva.com/media/MADesSIABog)

La imagen nos muestra los aspectos mas importantes para una administración de proyectos.



Colegio de Contadores Públicos de México (2020) Administración de proyectos [video]. Recuperado: [www.youtube.com/watch?v=YRUarbRjJX8](https://www.youtube.com/watch?v=YRUarbRjJX8)

Video que nos explica la administración de proyectos enfocado un poco mas a finanzas.

## 6- Administrador

Cano, K (2021), considera que es una persona con visión la cual es capaz de aplicar y desarrollar todos los conocimientos referentes a planeación, organización, dirección y control, todo ello con el fin de lograr los objetivos que están en la misma dirección de las metas y propósitos de la empresa en la cual se desempeña y el equipo que este tenga a su cargo.



Vartikakashyap (2018) Project-manager-stereotype, [imagen]. Recuperado: [www.deviantart.com/vartikakashyap/art/Project-manager-stereotype-739087036](https://www.deviantart.com/vartikakashyap/art/Project-manager-stereotype-739087036)

Este comic representa uno de los estereotipos mas comunes de un administrador de proyectos.

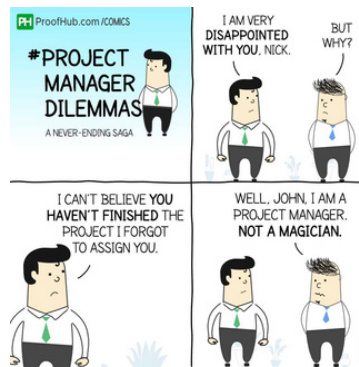

Vartikakashyap (2018) Project-manager-dilemmas, [imagen]. Recuperado: [www.deviantart.com/vartikakashyap/art/Project-manager-dilemmas-740195812](https://www.deviantart.com/vartikakashyap/art/Project-manager-dilemmas-740195812)

Este comic da a conocer un dilema muy recurrente cuando se es administrador de proyectos.



Vartikakashyap (2018) Project Manager Problems Comic Strip, [imagen]. Recuperado: [www.deviantart.com/vartikakashyap/art/Project-Manager-Problems-Comic-Strip-737471386](https://www.deviantart.com/vartikakashyap/art/Project-Manager-Problems-Comic-Strip-737471386)

Este comic plasma uno de los problemas que se tiene que lidiar siendo administrador de proyectos.

## 7- Agenda de actividades

Tecúm, G (2021). Es un tipo de apoyo visual que proporciona recordatorios del orden de los eventos o tareas que ocurren en un período de tiempo determinado. También describe cuándo ocurrirá una actividad, cuándo terminará y qué ocurrirá después. En otras palabras, los horarios de actividades funcionan de manera similar a las listas de tareas pendientes. Aunque todos los horarios de actividades organizan visualmente eventos o tareas de manera secuencial, hay varias formas diferentes de representar.



Andrey Popov (2019) Diary, [ imagen ].  
Recuperado: [as1.ftcdn.net/v2/jpg/00/93/17/64/500\\_F\\_93176467\\_6GDQZ9iRO2cf7b86pSXLvqj1B1Kq42C0.jpg](https://as1.ftcdn.net/v2/jpg/00/93/17/64/500_F_93176467_6GDQZ9iRO2cf7b86pSXLvqj1B1Kq42C0.jpg)

Imagen sobre una agenda de actividades diaria.



Anónimo (2018) Board, [ imagen ].  
Recuperado: [dreamfoundry.org/wp-content/uploads/2018/12/dry-erase-board-1-1436693-1920x1440\\_edit.jpg](https://dreamfoundry.org/wp-content/uploads/2018/12/dry-erase-board-1-1436693-1920x1440_edit.jpg)

Imagen sobre una agenda de actividades mensual.



RedEAmérica (2019) Agenda de actividades, [ imagen ].  
Recuperado: [www.redeamerica.org/Noticias/Detalle/PgriD/1658/PageID/26/ArtMID/1370/ArticleID/594](https://www.redeamerica.org/Noticias/Detalle/PgriD/1658/PageID/26/ArtMID/1370/ArticleID/594)

Una agenda de actividades anual.

## 8- Alcance

Kano, K (2021). El alcance de un proyecto resume los objetivos del proyecto y las metas que se deben alcanzar para obtener un resultado satisfactorio que vaya en sintonía con lo planificado.



EEE (s.f), [ imagen ].  
Recuperado: <https://www.esuelaeuropeaexcelencia.com/2015/01/gestion-proyectos-definicion-alcance/>

Imagen sobre la presentación y evaluación de objetivos.



EEE (s.f), [ imagen ].  
Recuperado: <https://www.genbeta.com/redes-sociales-y-comunidades/metricas-mensuales-cuatro-pasos-para-determinar-el-alcance-y-la-relevancia>

Imagen que representa las métricas para determinar el alcance y el progreso.



Anonimo(s.f), [ imagen ].  
Recuperado: <https://salineropampliega.com/2015/12/problemas-con-el-alcance-en-los-proyectos.html>

Imagen sobre la revisión de los objetivos.



## 9- Analizar Riesgos

Tecún, G y Sánchez, Z (2021), propone que es un estudio que se realiza para conocer la frecuencia de los riesgos, cuando suceden, la razón por la que suceden y el impacto que generara al proyecto. Entonces tiene como finalidad analizar y descubrir las causas de los efectos que pueda generar entorno al impacto del riesgo, y probabilidad que suceda.



Paz Martin (2018) , [ imagen ].  
Recuperado:<https://legalthings.es/analizar-los-riesgos-cumplir-rgpd/>

Imagen sobre el análisis de riesgos para cumplir con el RGPD



EEE (s.f) , [ video ].  
Recuperado:<https://www.youtube.com/watch?v=knxhznFWGI>

Video explicativo sobre el análisis de riesgos.



Anonimo(s.f), [ imagen ].  
Recuperado:<https://sites.google.com/site/misitiowebnmpq/3-fundamentacion/a--humanos-basicos>

Imagen sobre la descripción de pasos para análisis de riesgos.

## 10- Aplicación de software

Tecún, G (2021), propone que el software de aplicación o aplicación, es un software que realiza tareas específicas para un usuario final. Entonces si el usuario está interactuando directamente con una pieza de software, se trata de un software de aplicación.



Canva Layouts (2016)  
WhatsApp, [ imagen ].  
Recuperado: [www.canva.com/media/MABr1siTu7g](http://www.canva.com/media/MABr1siTu7g)

WhatsApp, una aplicación que esta entre las mas usadas del mundo.



anna.belok (2018)  
App Concept, [ imagen ].  
Recuperado: [www.canva.com/media/MADLkycSmqk](http://www.canva.com/media/MADLkycSmqk)

El SmartPhone es el lugar en donde hay mas cantidad de aplicaciones.



Anónimo (2018) Office, [ imagen ].  
Recuperado: [cdn.alza.sk/Foto/LegendFoto/photos/WZ990e1CZ\\_4.jpg](http://cdn.alza.sk/Foto/LegendFoto/photos/WZ990e1CZ_4.jpg)

Las apps de ofimática mas populares del mundo.

## 11- Aseguramiento de la calidad

Sánchez, Z (2021). Son el conjunto de acciones, pruebas, auditoria y planificación que permiten establecer que un producto o servicio es confiable y seguro para los usuarios finales.



UCAM (2014) Calidad del Software, [Video]. Recuperado: <https://www.youtube.com/watch?v=3SbZ-OqDklw>

QR que nos redirige a un video en el que se explica lo que es la calidad en el software, y el aseguramiento de la misma.



liderproyecto (2018) Aseguramiento de la calidad, [Video]. Recuperado: <https://www.youtube.com/watch?v=KOBkPQoELpY>

QR que nos redirige a un video en donde se explica de forma detallada que es el aseguramiento de la calidad.



Caletec (2016) 7 Herramientas de calidad Ishikawa, [imagen]. Recuperado: <https://www.youtube.com/watch?v=0zWYT5eKNjM>

QR que nos redirige a un video en donde se presentan 7 herramientas para el aseguramiento de la calidad de proyectos.

A photograph of a stack of books. In the foreground, a pair of glasses with dark frames and light-colored lenses rests on an open book. The background shows several closed books, including one with a dark cover and gold lettering, and another with a patterned cover. The lighting is warm and focused on the books.

# B

“Puede convencer a una persona para que se comprometa con un plazo irrazonable, pero no puede intimidarla para que la cumpla”. Edwards, Butler, Hill y Russell (Publicación 2021)

## 12- Beneficios

Sánchez, Zoila (2021), considera que los beneficios en un proyecto es asegurar que el proyecto cumpla con su objetivo y que aporte un valor.



Anonimo (25/03), [ imagen ].  
Recuperado:<https://coworkingfy.com/como-definir-objetivos-metodos/>

Imagen sobre los beneficios de lograr un objetivo en común.



esther(s.f), [ imagen ].  
Recuperado:<https://www.pinterest.es/estherllorens/objetivos/>

Imagen explicativa para alcanzar una meta.



Gestionar Proyectos con SAP Business One(s.f), [ Video].  
Recuperado:<https://youtu.be/2NMU-BOJv7Q>

Video sobre la gestión de proyectos y los beneficios.

## 13- Buffer

Sánchez, Zoila (2021). Son aquellas actividades ficticias que se asocian a tareas específicas y que tienen una duración determinada.



OBIC Sciforma(s.f), [ Video].  
Recuperado:<https://youtu.be/AaB2GEDHO4U>

Video sobre creación de buffer y sincronización de múltiples proyectos en cadena crítica.

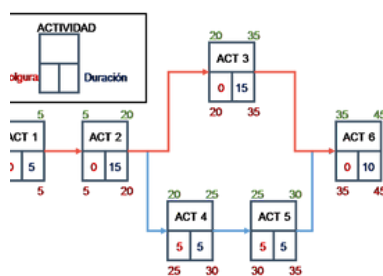

Anónimo(2016), [ imagen].  
Recuperado:<https://glineabase.wordpress.com/2016/04/25/paso-2-elegir-la-herramienta-de-programacion-del-cronograma/>

Imagen explicativa sobre la estructura de ruta crítica con holguras y buffer.

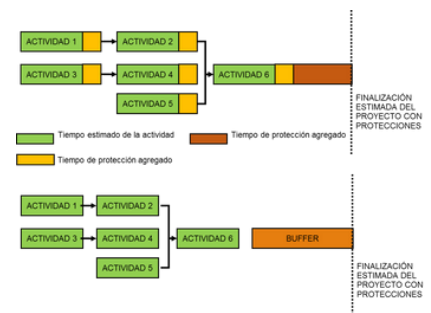

Anónimo(s.f), [ imagen].  
Recuperado:<https://glineabase.files.wordpress.com/2016/04/image032.png>

Imagen explicativa sobre la estructura de la cadena crítica.

## 14- Buffer de proyecto

Sánchez, Zoila (2021). Es un tiempo extra que se agrega al final de un proyecto, esto por retrasos en el proyecto. Por lo general es de una semana.

Redacción Factor Capital Humano(s.f), [ imagen].  
 Recuperado:<https://factorcapitalhumano.com/consultoria/como-calculary-cobrar-los-minutos-acumulados-como-horas-extra/2018/06/>

Imagen explicativa del tiempo extra que requieren ciertos programas.

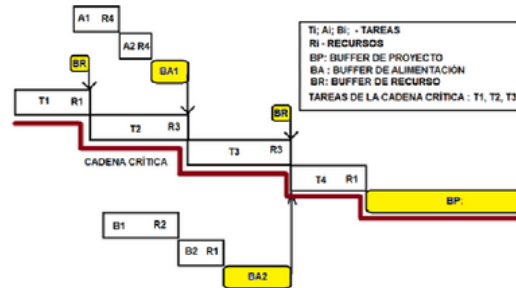

Fig. 1. Aplicación de los búfers en CCPM (Adaptado de Goldratt. 2001. Anónimo(s.f), [ imagen].

Recuperado:<https://www.semanticscholar.org/paper/Estudio-del-efecto-de-la-estimaci%C3%B3n-del-tiempo-y-el-Fuentes-Ruiz/eafe49ba71f7e9e70726a45328288aaf62a6f57f>

Imagen explicativa sobre la estructura de la estimación del tiempo y el tamaño del búfer.

Anónimo(2019), [ imagen].  
 Recuperado:<https://www.tcasoluciones.com/como-hacer-calculo-de-las-horas-extras/>

Imagen explicativa de los búfer y el efecto que tienen (consecuencias monetarias).



## 15- Buffer de tarea

Sánchez, Zoila (2021). Es un tiempo extra que se agrega a una tarea.



OBIC Sciforma(s.f), [ Video].  
 Recuperado:<https://youtu.be/AaB2GEDHO4U>  
 Video sobre creación de búfer y sincronización de múltiples proyectos en cadena crítica.

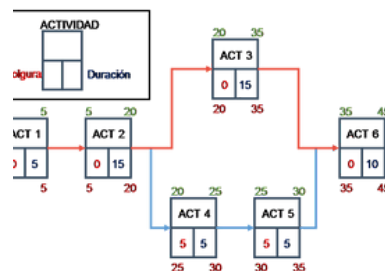

Anónimo(2016), [ imagen].  
 Recuperado:<https://glineabase.wordpress.com/2016/04/25/paso-2-elegir-la-herramienta-de-programacion-del-cronograma/>

Imagen explicativa sobre la estructura de ruta crítica con holguras y búfer.

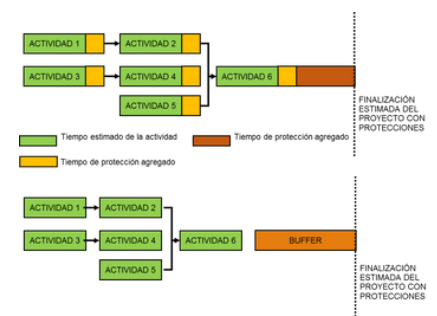

Anónimo(s.f), [ imagen].  
 Recuperado:<https://glineabase.files.wordpress.com/2016/04/image032.png>

Imagen explicativa sobre la estructura de la cadena crítica.



C

Brian Tracy (Publicación 2021). "La comunicación es una habilidad que puedes aprender. Es como andar en bicicleta o escribir. Si estás dispuesto a trabajar en ello, puedes mejorar rápidamente la calidad de cada parte de tu vida".

## 16- Calidad Total

Tecúm, G (2021). Es resultado del movimiento global dentro del proceso de mejoramiento continuo, es decir, es la erradicación de imperfecciones del sistema para que este no tenga errores y defectos que comprometan su ejecución.



Tea (2018) Product testing abilities! , [ comic ].  
Recuperado: [comicskingdom.com/trending/blog/2018/10/18/throwback-thursday-quality-assurance](https://comicskingdom.com/trending/blog/2018/10/18/throwback-thursday-quality-assurance)

Comic representando cuando un producto no es de calidad por no cumplir con lo que promete.



SSOMA (2020) ¿Qué es Calidad?, [ video ].  
Recuperado: [www.youtube.com/watch?v=vIXEF0eJtg](https://www.youtube.com/watch?v=vIXEF0eJtg)

Vídeo en donde explican la calidad según la ISO 9001 2015.

**"LA CALIDAD ES NUESTRA MEJOR GARANTIA DE LA FIDELIDAD DE LOS CLIENTES"**

-JACK WELCH

## 17- Cambios en un proyecto

Según Tecúm, G (2021), los cambios generalmente son comunes en el transcurso de un proyecto. Estos cambios son inesperados y típicamente son consecuencia de un riesgo, es decir, los cambios surgen debido a los riesgos que se presentan en el proyecto. Estos se pueden aceptar, evadir, minimizar y transferir.

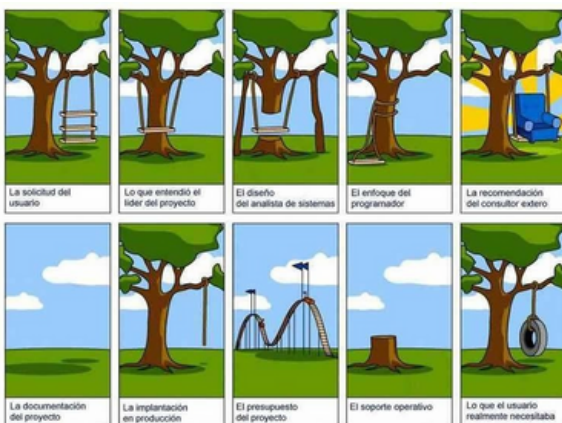

PMI Santiago Chile Chapter (2018) Factores que pueden hacer fracasar los proyectos, [ imagen].

Recuperado: <https://www.pmi.cl/pmi/factores-que-pueden-hacer-fracasar-nuestros-proyectos/>

Imagen explicativa sobre el porque suceden los cambios en un proyecto.



Team Asana (2021) riesgos comunes de un proyecto, [imagen].  
Recuperado: <https://asana.com/es/recursos/project-risks>

Imagen explicativa sobre los riesgos que generan los cambios en un proyecto



Consejotecnologia (s.f) [imagen].  
Recuperado: <https://consejotecnologico.com/como-crear-un-registro-de-solicitud-de-cambios-para-su-proyecto/>

Imagen explicativa sobre como solicitar un cambio y analizarlo.

## 18- Celebración

Sánchez, Z (2021). Consiste en festejar la finalización de un proyecto de manera satisfactoria.



Anónimo (s.f) Desarrollo de equipos [imagen].  
Recuperado: <https://edu.tauformar.com/producto/desarrollo-de-equipos/>

Imágenes explicativa sobre la celebración al terminar un proyecto de forma exitosa.



Anónimo (s.f) Celebración de un negocio exitoso [imagen].  
Recuperado: [https://www.freepik.es/vector-gratis/celebracion-negocio-exitoso-contrato-acuerdo-rentable-cierre-proyecto-proceso-cierre-proyecto-aceptacion-concepto-entregables\\_10782566.htm](https://www.freepik.es/vector-gratis/celebracion-negocio-exitoso-contrato-acuerdo-rentable-cierre-proyecto-proceso-cierre-proyecto-aceptacion-concepto-entregables_10782566.htm)

Imagen explicativa sobre la celebración.



Anónimo (s.f) Desarrollo de equipos [imagen].  
Recuperado: [https://www.freepik.es/vector-gratis/asociacion-rentable-cowork-socios-comerciales-marketing-afiliados-solucion-marketing-rentable-concepto-gestion-marketing-afiliados\\_10780044.htm](https://www.freepik.es/vector-gratis/asociacion-rentable-cowork-socios-comerciales-marketing-afiliados-solucion-marketing-rentable-concepto-gestion-marketing-afiliados_10780044.htm)

Imagen explicativa sobre la culminación de un proyecto.

## 19- Ciclo de vida del software

Tecúm, G (2021), propone que el ciclo de vida de la gestión de proyectos es un marco de cinco pasos planificado para ayudar a los directores de proyectos a completarlos con éxito. La competencia principal de un gerente de proyecto es obtener un conocimiento profundo de las etapas de la gestión de proyectos. El conocimiento y la planificación de los cinco pasos de la gestión de proyectos le ayudarán a planificar y organizar sus proyectos para que se desarrollen sin problemas.



Cristian Henao (2020) Qué es el Ciclo de Vida del Software [video].  
Recuperado: [www.youtube.com/watch?v=YRUarbRjX8](http://www.youtube.com/watch?v=YRUarbRjX8)

En este video se explica, de manera general, que es el ciclo de vida de software básico.

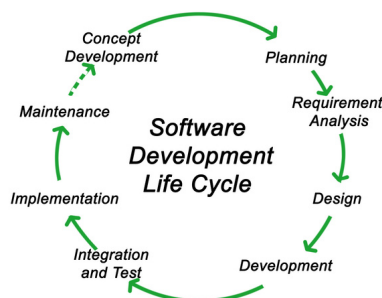

Vaenma (2015) Software Development LifeCycle [imagen].  
Recuperado: [www.canva.com/media/MADF7kigioo](http://www.canva.com/media/MADF7kigioo)

Diagrama del ciclo de vida del software.



Annotodica (2015) Development life cycle [ imagen ].  
Recuperado: [www.canva.com/media/MADAgfajeAY](http://www.canva.com/media/MADAgfajeAY)

Diagrama del ciclo de vida del software .



## 20- Cliente

Tecúm, G (2021). Es una persona o empresa que compra bienes o servicios de otra empresa. Los clientes son importantes porque generan ingresos; sin ellos, las empresas no pueden seguir existiendo.



Javier Prado (2015) El cliente tiene la razón [ comic ].  
Recuperado: [www.pinterest.com/pin/339951471844471362/](http://www.pinterest.com/pin/339951471844471362/)

Comic en donde se representa la idea de que un cliente siempre tiene la razón.

**"TUS CLIENTES MÁS INFELICES, SON TU MAYOR FUENTE DE APRENDIZAJE"**

-BILL GATES



Javier Prado (2015) Tipos de clientes [ comic ].  
Recuperado: [www.pinterest.com/pin/339951471844471350/](http://www.pinterest.com/pin/339951471844471350/)

Comic nos da a conocer unos cuantos tipos de clientes.

## 21- Clientes Internos

Es un cliente que tiene relación con la empresa a la que solicite el proyecto, por lo general es una persona que trabaja dentro de la empresa, como lo son gerentes o empleados. Mateo, F (2021).



Aurielaki (2018) Business [ imagen ].  
Recuperado: [www.canva.com/media/MADHhxs5C1g](http://www.canva.com/media/MADHhxs5C1g)

Comic en donde se representa la idea de que un cliente siempre tiene la razón.



Marketing 2.0 (2020) TIPOS DE CLIENTES [ video ].  
Recuperado: [www.youtube.com/watch?v=hztodv7sHW8](http://www.youtube.com/watch?v=hztodv7sHW8)

Video en donde explica la diferencia entre un cliente interno y uno externo.



Anónimo (2010) Enfoque al Cliente [ imagen ].  
Recuperado: [p.calameoassets.com/140929093023-b0bd820ba741d820c2f211bf06a35b3f/p9.jp9](http://p.calameoassets.com/140929093023-b0bd820ba741d820c2f211bf06a35b3f/p9.jp9)

Diagrama acerca del trato que debe de hacerse al cliente interno.

## 22- Colaboración

Tecúm, G (2021), considera que es un proceso de dos o más personas u organizaciones que trabajan juntas para completar una tarea o lograr una meta. También, se aplica cuando dos o más personas trabajan juntas para lograr objetivos compartidos.



Sketchify (2020) Celebrating [ imagen ].  
Recuperado: [www.canva.com/media/MAD8mSORss0](https://www.canva.com/media/MAD8mSORss0)

En esta imagen se puede observar lo bueno de trabajar en equipo.

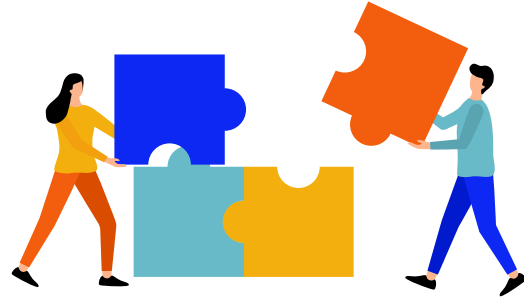

Ponizeothox (2020) Teamwork [ imagen ].  
Recuperado: [www.canva.com/media/MAD\\_big\\_Ops](https://www.canva.com/media/MAD_big_Ops)

La imagen ejemplifica que al colaborar se pueden dividir las tareas en tareas mas pequeñas para que cada quien aporte y el trabajo se haga mejor.

**"LLEGAR JUNTOS ES EL PRINCIPIO; MANTENERSE JUNTOS ES EL PROGRESO; TRABAJAR JUNTOS ES EL ÉXITO"**

-HENRY FORD

## 23- Compatibilidad

Según Sánchez, Z (2021), consiste en que cualquier producto, servicio, herramienta o grupo es adaptable en cualquier situación.



Montilla C. (x.x.)  
puzzle y compatibilidad [imagen]. Recuperado:  
<https://yosoyarquitecto.com/emprender-arquitectura-solo-o-socios/puzzle-y-compatibilidad/>

Imagen que representa de forma gráfica la compatibilidad



Universidad de las ciencias Informáticas (2014)  
Procedimiento para pruebas de compatibilidad de software [video]. Recuperado:  
<https://www.youtube.com/watch?v=YUi6ZlrGqXs>

QR que nos redirige a un video en el que se explica como evaluar la compatibilidad de sistemas de software.



Zamora J. (2019)  
matriz de compatibilidad [video]. Recuperado:  
<https://www.youtube.com/watch?v=anU2MhmRZnQ>

QR que nos redirige a un video en el que se presenta una matriz de compatibilidad.

## 24- Comunicación

Sánchez, Z y Cano, K (2021), señalan que "es el proceso mediante el cual se comparte y se recibe información, entre dos o mas personas para expresar una situación de interés".



**"EL ARTE DE LA COMUNICACION ES EL LENGUAJE DEL LIDERAZGO"**

*-JAMES HUMES*



Doloves (2018) Global Communication [ imagen ].

Recuperado: [www.canva.com/media/MADDiH3UD9c](http://www.canva.com/media/MADDiH3UD9c)

Imagen representando la comunicación entre diversas personas.

Stav Guxt (2019)

La comunicación [ video ].

Recuperado: [www.youtube.com/watch?v=1GXSEXT1pSM](http://www.youtube.com/watch?v=1GXSEXT1pSM)

Video explicativo con definición, signos, lenguaje y elementos acerca de la comunicación.

## 25- Confianza

Cano, K (2021). En equipos de trabajo, cuando existe un ambiente de confianza las personas pueden enfocar su atención y su esfuerzo en las tareas que se deben realizar. Por el contrario, en un ambiente de desconfianza las personas dividen su atención y esfuerzo en las tareas y en defenderse, esto porque creen que serán perjudicados o traicionados de alguna manera.



Leonardo de Seta (2010) Estrategias de equipo para generar confianza [ imagen ].

Recuperado: <https://dosideas.com/noticias/liderazgo/881-estrategias-de-equipo-para-generar-confianza>

Imagen representando la confianza de un equipo.



Leave a comment (2018) ¿Cómo se forma la confianza en los equipos globales? [ imagen ].  
Recuperado: <https://www.icebergci.com/2018/05/14/como-se-forma-la-confianza-en-los-equipos-globales/>

Imagen representando la confianza de los miembros de un equipo y la unidad.



Equipo de redaccion de Drew (2021) Recursos humanos [ escrito ].

Recuperado: [www.canva.com/media/MADDiH3UD9c](http://www.canva.com/media/MADDiH3UD9c)

Se explica estrategias para fomentar la confianza.

## 26- Contratista

Sánchez, Z (2021). En administración un contratista es una empresa o persona que se solicita por otra empresa para realizar una actividad o tarea específica en un proyecto.



Anónimo (s.f) Contratista[ imagen ].  
Recuperado: <http://jfsur-inversiones.com/contratistas/5-datos-para-ayudarte-a-prosperar-con-tu-empresa-contratista/>

Representación de una organización que contrata a otra persona.

seed (2019) Diferencias de un contratista [ video ].  
Recuperado:<https://youtu.be/PlwE0sgn950>

En este video se nos explica las características de un contratista y un empleado.

Kathia Quiros (2020) Contratista independiente[ imagen ].  
Recuperado: <https://www.youtube.com/watch?v=3reKN6gY-zc>

Video explicativo sobre que hacer si se es un contratista independiente.

## 27- Control de Versión

Sánchez, Z (2021). En administración el control de versiones, permite al equipo ser mas eficientes con las tareas, también permite llevar un historial de los cambios realizados.



Edteam (2019) ¿Qué es Git y cómo funciona?[ imagen ].  
Recuperado: <https://www.youtube.com/watch?v=jGehuhFhtnE>

Video explicativo sobre lo que es git y como se utiliza.

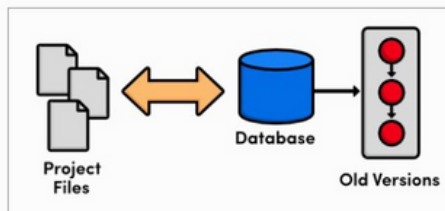

Joint Developer (2017) Sistema de control de versiones[ imagen ].  
Recuperado:<https://medium.com/@jointdeveloper/sistemas-de-control-de-versiones-que-son-y-por-que-amarlos-24b6957e716e>

Imagen explicativa sobre como se visualiza el control de versiones de forma local.



Originpath Academy (2017) Diccionario Coder - ¿Qué es un control de versiones?[ imagen ].  
Recuperado:<https://www.youtube.com/watch?v=Z0D6KV8ze8k>

Video explicativo sobre el control de versiones.

## 28- Controlar

De acuerdo con Cotoc, P (2021), es una de las principales funciones administrativas, la cual tiene como cometido asegurarse de que las acciones de la organización se realicen de acuerdo a lo planificado.



Sketchify (2021) CEO [ imagen ].  
Recuperado: [www.canva.com/media/MADuauP506o](https://www.canva.com/media/MADuauP506o)

Representación de una persona que controla las partes administrativas de una organización.



Educatina (2013) Proceso Administrativo (Control) [ video ].  
Recuperado: [www.youtube.com/watch?v=5x9gaUMLxPo](https://www.youtube.com/watch?v=5x9gaUMLxPo)

En este video se nos explica las características y principios del control enfocado al área administrativa.

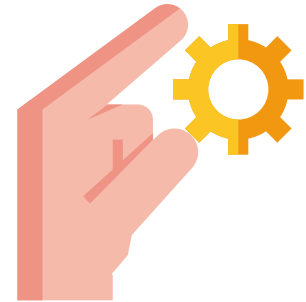

Turkkub (2019) Scalable Control [ imagen ].  
Recuperado: [www.canva.com/media/MADfeGnm91c](https://www.canva.com/media/MADfeGnm91c)

La imagen representa que el control esta entre nuestras manos.

## 29- Costos Ocultos

Tecúm, G (2021), señala que "son básicamente la salida de dinero, es decir, son pagos por bienes y servicios que se utilizaran en el transcurso de la creación del sistema. Estos son costos adicionales que genera una transacción o proceso por no realizarse adecuadamente o no son previstos"



Hilary Otero (2018) El Iceberg de los costos [ imagen ].  
Recuperado: [institutoasteco.com/asteco/el-iceberg-de-los-costos/](https://institutoasteco.com/asteco/el-iceberg-de-los-costos/)

Esta imagen representa por medio de un iceberg, los costos comunes los que vemos, y los que tomamos por desapercibidos, los costos ocultos.



Leo Piccioli (2017) Los Costos Ocultos [ video ].  
Recuperado: [www.youtube.com/watch?v=TT-BoEmGkQg](https://www.youtube.com/watch?v=TT-BoEmGkQg)

En este video se explican los costos ocultos de manera simple y rápida.

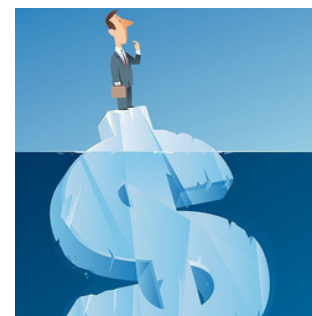

Pijama61 (2017) Iceberg - stockl [ imagen ].  
Recuperado: [www.gettyimages.dk/detail/illustration/iceberg-royalty-free-illustration/526177731](https://www.gettyimages.dk/detail/illustration/iceberg-royalty-free-illustration/526177731)

La imagen representa los costos ocultos.

### 30- Cronograma de actividades

Tecúm, G y Sánchez, Z (2021), sugieren que un cronograma de actividades es una tabla o lista del plan de trabajo, en la que se detalla la línea de tiempo de un proyecto, colocando las fechas mas importantes. También, estas actividades deben ser enumeradas, dependiendo de las tareas que se propongan, y asignarles a cada una el tiempo real de ejecución.



Prof. Mario Hector Vogel (2019)  
 Qué es y cómo hacer un CRONOGRAMA DE  
 ACTIVIDADES [ imagen ].  
 Recuperado: [www.youtube.com/  
 watch?v=t7ZekX4NQUM](https://www.youtube.com/watch?v=t7ZekX4NQUM)

Video acerca de como realizar un cronograma de actividades.

Actividades	Meses (semanas)				
	Enero	Febrero	Marzo	Abril	Mayo
Realización de experimentos	■	■			
Recolección de datos		■			
Análisis e interpretación			■		
Conclusión y recomendaciones				■	
elaboración del informe					■
Presentación					■

Prof. Zaida Fernández (2008) Calendario de actividades [ imagen ].  
 Recuperado: [2.bp.blogspot.com/  
 \\_Vs2nP7dtBpQ/S\\_RKyosBrcl/  
 AAAAAAAAAABU/pjUpvhMYehU/s1600/000377058%5B1%5D.png](https://2.bp.blogspot.com/_Vs2nP7dtBpQ/S_RKyosBrcl/AAAAAAAAABU/pjUpvhMYehU/s1600/000377058%5B1%5D.png)

Ejemplo de una tabla para un cronograma de actividades por meses.



NicoElNino (2019)  
 planning of the week [ imagen ].  
 Recuperado: [www.canva.com/  
 media/MADerGdbdLk](https://www.canva.com/media/MADerGdbdLk)

Representación de un cronograma de actividades.



**D**

---

Benjamín Franklin  
(Publicación 2017).  
“Cuida los pequeños  
detalles. Un pequeño  
agujero puede hundir un  
gran barco”

## 31- Daily Standup / Daily Scrum Meeting

Según Cano, K (2021), es una reunión diaria que se tiene en un equipo de trabajo, la cual tiene un tiempo límite de 15 minutos para que así se compartan las ideas y puntos importantes. Durante esta reunión cada miembro debe responder a las siguientes preguntas: ¿Qué hiciste ayer?, ¿Qué harás hoy?, ¿Hay impedimentos en tu camino?



Scrum.org (2017) The Daily Scrum is NOT a Status Meeting [ video ].  
Recuperado: [www.youtube.com/watch?v=i7\\_RPceEiYE](https://www.youtube.com/watch?v=i7_RPceEiYE)

En este video se explica lo que realmente es un Daily Scrum.

Jazz42 (2019) Daily scrum [ imagen ].  
Recuperado: [www.canva.com/media/MADermwVBxg](https://www.canva.com/media/MADermwVBxg)

La imagen representa un Daily Scrum mas avanzado y aplicado.



Sakaidasa (2016) Daily scrum [ imagen ].  
Recuperado: [sp.depositphotos.com/118146688/stock-illustration-daily-scrum-meeting-rules-on.html](https://sp.depositphotos.com/118146688/stock-illustration-daily-scrum-meeting-rules-on.html)

Con esta imagen se puede apreciar los elementos clave para el Daily Scrum Meeting.

## 32- Dependencia (Tareas)

Según Cano, K (2021), son aquellas que existe entre dos tareas, productos o actividades que están bajo el control del equipo de trabajo. Por ejemplo: se debe completar la instalación del drywall antes de iniciar la pintura de paredes. Este es un ejemplo de una dependencia interna porque las dos tareas son parte del proyecto.



Vera Bondaruk (s.f) Dependencia entre las tareas en Bitrix [ video ].  
Recuperado: <https://youtu.be/rHY9QxlbvE>

En este video se explica las dependencias en la plataforma Bitrix.

Anónimo (s.f) [ video ].  
Recuperado: <https://youtu.be/U4QftGiN5Nk>

En este video se explica las dependencias en el diagrama de gantt.

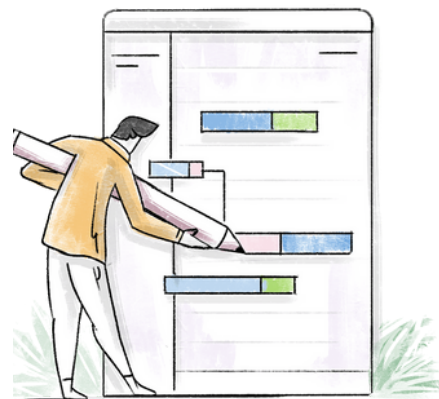

Anonimo (2016) Dependencia de tareas en Zoho Projects [ imagen ].  
Recuperado: <https://www.zoho.com/es-xx/projects/task-dependency.html>

Con esta imagen se puede apreciar las dependencias gráficamente.



### 33- Diagrama de Gantt

Cano, K (2021). Es una herramienta de gestión de proyectos en donde se recoge y muestra la información acerca de la planificación de un proyecto. Este diagrama tiene 2 secciones: la parte izquierda en donde se incluye la lista de tareas de todo el proyecto, y la parte derecha en donde se realiza un diagrama de barras que van representando el trabajo a lo largo del tiempo.



El tio tech (2017) Como hacer un diagrama de gantt en excel[ video ].  
Recuperado: <https://youtu.be/orr6o9Lpu10>

En este video se explica como realizar un diagrama de gantt.



Gabriel Mancuzo(2020) Formato de diagrama de Gantt[ imagen ].  
Recuperado:<https://blog.comparasoftware.com/formato-de-diagrama-de-gantt/>

Con esta imagen se puede apreciar gráficamente un ejemplo del diagrama de Gantt.



lerna Online (2020) ¿Qué es el diagrama de Gantt?[ imagen ].  
Recuperado:<https://youtu.be/7dXAFrxBOCY>

Video explicativo del diagrama de Gantt.

### 34- Diagrama de Ishikawa

Cano, K (2021). Es también conocido como diagrama de causa-efecto, diagrama de espina de pescado o diagrama de Gaudal, es una herramienta utilizada para analizar cuáles son los diferentes condicionantes que tiene un proyecto, subproyecto o actividad. Por este motivo, el diagrama de Ishikawa está representado por una espina dorsal, que representa el caso de estudio y cada una de las distintas ramificaciones hacen referencia a una condicionante y en dicha condicionante se describen cuáles son las principales causas.



Ivan Martinez Lima (2018) Diagrama de ishikawa[ video ].  
Recuperado: <https://youtu.be/asGkla7ZPEQ>

En este video se explica como realizar un diagrama de Ishikawa.



Anonimo(2016) Portada del libro de Diagrama de ishikawa [ imagen ].  
Recuperado:<https://www.amazon.com/El-diagrama-Ishikawa-Solucionar-problemas/dp/2806285984?asin=2806285984&revisionId=&format=4&depth=1>

Con esta imagen se puede apreciar gráficamente la estructura de un diagrama de Ishikawa.



Arelis Hidalgo (2017) Diagrama de Ishikawa[ video ].  
Recuperado: <https://youtu.be/asGkla7ZPEQ>

En este video se explica como realizar un diagrama de Ishikawa, con un ejemplo real.

## 35- Diagrama de Red

Según Cano, K (2021), es una herramienta que puede incidir en una mejor monitorización, planificación y gestión del proyecto, consiste en una serie de gráficos interconectados a través de los cuales quedan representadas las distintas tareas de un proyecto, así como las dependencias que hay entre ellas y la ruta que ha de seguir un proyecto en su ejecución y también suele incluirse el plazo de ejecución que hay previsto para cada tarea.

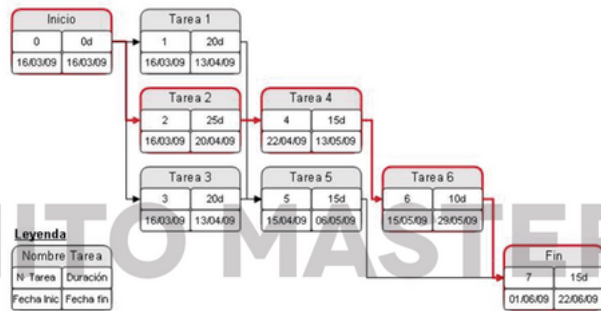

Soy PM (2020) Ruta Critica, diagrama de red y calculo de holguras[ video ].  
Recuperado: <https://youtu.be/W42iXCU8hjk>

En este video se explica como realizar el diagrama de red y el calculo de holguras.

HMD Project Managers (2016) Diagrama de Red[ imagen].  
Recuperado: <https://uv-mdap.com/diagrama-red-proyecto-2/>

En la imagen se puede observar un ejemplo de la estructura del diagrama de red y el significado de la leyenda.

Karol Bustamante (2016) CMP Método de la ruta critica[ video ].  
Recuperado: <https://youtu.be/Fw0jhTu2G2U>

En este video se explica como realizar un diagrama de red.

## 36- Documentar

De acuerdo con Sánchez, Z (2021), documentar es el acto de registrar todos los procesos, herramientas y acuerdos durante la ejecución de un proyecto o una tarea, con el fin de eliminar errores y comunicar los avances.



Marketing digital SEO (2021) ¿Qué es documentar?[ imagen ].  
Recuperado:<https://taoufiq.com/que-es-documentar-vs-crear-estrategia-de-gary-vee/>

La imagen representa la importancia de documentar cada detalle.



Gestion Fácil (2020) Documentar procesos y procedimientos [ video].  
Recuperado:<https://youtu.be/JRqpd79N12k>

Video explicativo para documentar los procesos.



Diccionario PM (s.f) Documentos del proyecto según la guía PMBOK [ artículo].  
Recuperado:<https://taoufiq.com/que-es-documentar-vs-crear-estrategia-de-gary-vee/>

Describen elementos importantes que tiene que llevar la documentación de un proyecto.



**E**

Mattie Stepanek  
(Publicación 2021). “La  
unidad es la fuerza ...  
cuando hay trabajo en  
equipo y colaboración, se  
pueden lograr cosas  
maravillosas”.

## 37- Empoderamiento

Sánchez, Z (2021), afirma que el empoderamiento o potenciación permite a los miembros de una empresa fortalecer sus capacidades, brindar confianza con el fin de motivar al equipo de trabajo y obtener resultados positivos.



Conduce Tu Empresa (2020) ¿Qué es Empowerment? [ video ].  
Recuperado: [www.youtube.com/watch?v=vdXAVr87IY0](https://www.youtube.com/watch?v=vdXAVr87IY0)

Video explicando la definición, objetivos y características del empoderamiento.



Fotogestoeber (2017) Empowerment [ imagen ].  
Recuperado: [as2.ftcdn.net/v2/jpg/00/84/06/91/500\\_F\\_84069160\\_QtfswzSmoX4meVjilCHPle4RTD7C4zS.jpg](https://as2.ftcdn.net/v2/jpg/00/84/06/91/500_F_84069160_QtfswzSmoX4meVjilCHPle4RTD7C4zS.jpg)

Esta imagen representa de manera abstracta el empoderamiento.



Lepatru007 (2020) Que es Empowerment [ video ].  
Recuperado: [www.youtube.com/watch?v=XmuFnn9-WuE](https://www.youtube.com/watch?v=XmuFnn9-WuE)

En este video se dan a conocer los conceptos y características que tiene el empoderamiento.

## 38- Emprendimiento

Sánchez, Z (2021). Es un negocio nuevo y pequeño que brinda servicios determinados. También se define como una iniciativa con la finalidad de aprovechar una oportunidad.



Anónimo(2020) Hábitos de emprendedores[ imagen].  
Recuperado:  
[https://www.diariamenteali.com/articulo/diez\\_habitos\\_de\\_los\\_emprendedores\\_felices\\_y\\_exitosos](https://www.diariamenteali.com/articulo/diez_habitos_de_los_emprendedores_felices_y_exitosos)

Imagen explicativa sobre los hábitos de emprendimiento. Explica los pasos para ser exitosos.



Admin (2019) Emprendimiento [ imagen ].  
Recuperado: <https://aciertoabogados.co/wp-content/uploads/2019/12/acierto-abogaos-emprendimiento-blog-800x675.jpg>

Esta imagen representa el ciclo del emprendimiento.



Matius Cruz (2016) Video emprendimiento anidado[ video ].  
Recuperado:<https://youtu.be/fixRdLY4BqE>

En este video se explica el proceso de un emprendimiento.

## 39- Entregables

Sánchez, Z (2021) y Tecúm, G. En administración de proyectos un entregable hace referencia al resultado generado por un trabajo indicado por un cliente, es decir, son los resultados que se producen en un proyecto que tiene valor para el cliente y contribuyen a la realización de metas.



UHORIZON (2021). Crea o Renueva tu Página Web sin complicaciones, [imagen]. Recuperado: <https://uhorizon.pe/pagina-web-adaptable-administrable/>

La imagen trata de ejemplificar que los entregables no se deben de tomar a la ligera, ya que deberán de crearse con un análisis profundo y posterior a ellos deberán de ser monitoreados.



Ledis Laura (2020). ¿QUÉ SON LOS ENTREGABLES?, [imagen]. Recuperado: <https://www.youtube.com/watch?v=1GFWLxV1I44>

La imagen contiene un enlace de un video, donde trata de explicar a profundidad el significado de un entregable y los beneficios de su planteamiento.



Nuevo ejemplo (2020). Ejemplos De Entregables De Un Proyecto De Construcción, [imagen]. Recuperado: <https://nuevoejemplo.com/2020/04/ejemplos-de-entregables-de-un-proyecto-de-construccion.html>

La imagen contiene un enlace que redirecciona a una pagina web, la cual contiene información detallada de las ventajas y ejemplos de los entregables.

## 40- Equipo

Desde el punto de vista de Sánchez, Z y Cano, K (2021), es un grupo en el cual interactúan para compartir información y tomar decisiones que ayuden a cada miembro a desempeñarse en el área que se es responsable. Todo ello con el fin de cumplir un objetivo en común.



Rawpixel.com (2018) Team [imagen]. Recuperado: [image.shutterstock.com/image-vector/character-illustration-people-holding-creative-600w-1183011529.jpg](https://image.shutterstock.com/image-vector/character-illustration-people-holding-creative-600w-1183011529.jpg)

Representación de un equipo por una meta en común.



Anónimo (2020) DC Team [imagen]. Recuperado: [comicvine.gamespot.com/a/uploads/original/6/67663/8038211-01.jpg](https://comicvine.gamespot.com/a/uploads/original/6/67663/8038211-01.jpg)

Representación de un equipo con personajes de comics.



Juan Vereecken (2018) ¿Qué es un equipo? [ video ]. Recuperado: [www.youtube.com/watch?v=6kiFQ3YmP3k](https://www.youtube.com/watch?v=6kiFQ3YmP3k)

El video explica de manera breve y concisa lo que es verdaderamente un equipo.

## 41- Especialista

Tecúm, G (2021), propone que un especialista es una categoría que describe a un ingeniero que tiene cierto conocimiento específico de los fundamentos de la informática, por ejemplo, se especializo en desarrollo web, desarrollo móvil, backend y frontend, entre otros.



Alexdndz (2020) Specialist [ imagen ].  
Recuperado: [static.vecteezy.com/system/resources/previews/001/436/944/original/software-development-flat-landing-pages-set-vector.jpg](https://static.vecteezy.com/system/resources/previews/001/436/944/original/software-development-flat-landing-pages-set-vector.jpg)

Representación de algunas de las especialidades en el mundo informático.



Anónimo (2018) Medico Especialista [ imagen ].  
Recuperado: [premedfaq.com/wp-content/uploads/2014/02/other-medical-options.jpg](https://premedfaq.com/wp-content/uploads/2014/02/other-medical-options.jpg)

Imagen representando algunas especialidades en el área de medicina.



BartekSzewczyk (2017) Ux specialist [imagen].  
Recuperado: [www.canva.com/media/MADaFv0w2Mk](https://www.canva.com/media/MADaFv0w2Mk)

En esta imagen se representa a un especialista en UX.

## 42- Estimación

Tecúm, G y Sánchez, Z (2021). Es una estimación de tiempo para realizar una actividad. Es un calculo que se realiza a partir de una evaluación. En administración de proyectos se pueden estimar recursos y esfuerzos, donde, su principal función es poder predecir el personal, coste, tiempo y esfuerzo para poder realizar un proyecto.



Técnicas de estimación (2018). Técnicas de estimación y negocio, [imagen]. Recuperado: <https://www.cuidatudinero.com/13173232/tecnicas-de-estimacion-de-costos-en-administracion-de-proyectos>

La imagen contiene un enlace que redirecciona a una pagina web, donde explica a profundidad las distintas técnicas de estimación con respecto a los costos.



Involve (2020). Estimación, [imagen]. Recuperado: <http://www.involve.es/estimacion-de-potencial-eficiencia-y-objetivos-de-venta/>

La imagen contiene un enlace que redirecciona a una pagina web, donde explica a profundidad la importancia sobre la estimación dentro de un proyecto y la estimación potencial.



Administración de proyectos (2020). Estimaciones de tiempo, [imagen]. Recuperado: <http://www.pymeonline.es/realizar-estimaciones-tiempo-proyectos-correctas/>

La imagen contiene un enlace que redirecciona a una pagina web, donde explica a profundidad las estimaciones entorno al tiempo.

### 43- Estimación de esfuerzo

Tecúm, G y Sánchez, Z (2021). Esta estimación esta mas centrada en el esfuerzo que se aplicara o será necesario para realizar un proyecto , como las actividades y procesos para poder determinar los resultados esperados.

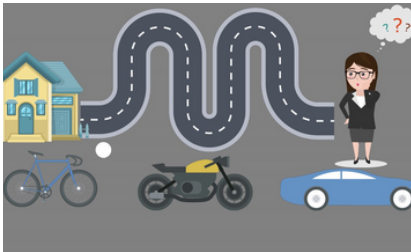

Software Engineering Coach (2018). Estimación de tamaño y esfuerzo de proyectos de software, [imagen]. Recuperado: <https://www.youtube.com/watch?v=10MpYPOHzYg>

La imagen trata de ejemplificar la importancia de una buena estimación de tiempo, ya que existen muchas posibilidades, pero se deberá de aplicar la mas apropiada. .

CÓDIGO EDT	DESCRIPCIÓN	UNIDADES	HORA UNIDAD	Subtotal horas
1.1.1.1	Diseño de guión de toma de datos	2	3,5	7
1.1.1.2	Determinar Dptos objeto de analisis	1	4	4
1.1.1.3	Determinar entrevistas por Dpto	20	0,81	16,3
1.1.1.4	Diseñar una base de datos para analisis	1	8	8
1.1.1.5	Grabar datos de las entrevistas en la base de datos	20	0,5	10
1.1.1.6	Imprimir primera versión de informes y datos anexos	1	3	3
1.1.1.7	Enviar entrevistas para visto bueno o corrección	1	3	3
1.1.1.8	Verificación final de informes y datos anexos	1	2	2

SG (2021). Modelo EPEI para Estimación de Proyectos de Software , [imagen]. Recuperado: <https://sg.com.mx/revista/33/estimacion-proyectos-software-parte-2>

La imagen contiene un ejemplo de una plantilla de como se deberá de gestionar la estimación de de esfuerzo e indica mas delates que mejorar la gestión.



OWIUS (2020). Estimaciones en la gestión de proyectos software, [imagen]. Recuperado: <https://owius.com/estimaciones-en-la-gestion-de-proyectos-software/>

La imagen trata de ejemplificar que la estimación de esfuerzo como otras estimaciones, no se deben de tomar impulsivamente, ya que deberán de ser monitoreadas y gestionadas.

### 44- Estimación de tiempo

Tecúm, G y Sánchez, Z (2021). Esta estimación es básicamente el calculo que se realiza para poder determinar el tiempo de todo el proyecto. También se puede estimar tiempos mas específicos como el de objetivos, culminaciones de tareas, entrega de hitos o entregables, entre otros.



Local Lux (2018). Estimación del tiempo, [imagen]. Recuperado: <https://es.triangleinnovationhub.com/time-estimation-pert>

La imagen contiene un enlace de una pagina web, donde explica a mas detalle la importancia de la estimación de tiempo y los beneficios.



freepik (2020). Estimación de tiempo, [imagen]. Recuperado: [https://www.freepik.es/vector-gratis/conjunto-decorativo-icomas-tiempo-gestion-plana-ilustracion-vectorial-personas-que-trabajan\\_1158366.htm](https://www.freepik.es/vector-gratis/conjunto-decorativo-icomas-tiempo-gestion-plana-ilustracion-vectorial-personas-que-trabajan_1158366.htm)

La imagen ejemplifica la importancia de la estimación del tiempo y todas sus aplicaciones, claro eso conlleva a poder reducir costos, y esfuerzos.



Betta Tech (2020). ESTIMAR tareas de DESARROLLO de la MEJOR FORMA POSIBLE, [imagen]. Recuperado: <https://www.youtube.com/watch?v=qTz4tnGSPGg>

La imagen contiene un enlace que redirecciona a un video donde explican las ventajas de la aplicación de las estimaciones de tiempo en un proyecto.

## 45- Estrategias de mitigación

Mateo, F (2021). Estrategias para controlar, suavizar o eliminar el riesgo, reduciendo así la vulnerabilidad y el efecto de este en el proyecto, dentro de estas estrategias se tienen el evadir, minimizar, transferir y aceptar el riesgo



STRATGIA (x.x.). SEGUIMIENTO Y MITIGACIÓN DE RIESGOS, [imagen]. Recuperado: <https://www.stratgia.com/servicios/seguimiento-y-mitigacion-del-riesgo>

Representación de como estas estrategias mitigan el riesgo, haciendo que este se propague por todo el proyecto.



123RF (x.x.). Mitigar el riesgo Reducir los peligros Mitigación Cambiar la ilustración 3d, [imagen]. Recuperado: [https://es.123rf.com/photo\\_81541246\\_mitigar-el-riesgo-reducir-los-peligros-mitigacion-cambiar-la-ilustracion-3d.html](https://es.123rf.com/photo_81541246_mitigar-el-riesgo-reducir-los-peligros-mitigacion-cambiar-la-ilustracion-3d.html)

Imagen que ejemplifica como la mitigación es algo opuesto a que el riesgo se propague, es el control sobre el mismo.



Crespo A. MITIGACIÓN DE RIESGOS, [Video]. Recuperado: [https://www.youtube.com/watch?v=\\_zD9rkCBaA](https://www.youtube.com/watch?v=_zD9rkCBaA)

QR que lleva a un video que nos explica la mitigación de riesgos, así mismo nos brinda un ejemplo práctico y como se pueden aplicar algunas estrategias

## 46- Estructura de descomposición de trabajo

Según Sánchez, Zoila (2021), permite ordenar jerárquicamente las tareas e hitos que se necesitan para completar un determinado proyecto.

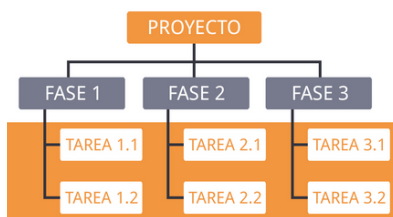

Quiz PM (2018). DIVIDE Y VENCERÁS, LA ESTRUCTURA DE DESGLOSE DEL TRABAJO, [imagen]. Recuperado: <http://blog.quizpm.com/divide-y-venceras-la-estructura-de-desglose-del-trabajo>

La imagen representa como se debería de desglosar la descomposición de trabajo. Esta herramienta tiene como finalidad poder mejorar la coherencia y control del trabajo para poder mejorar el rendimiento de la gestión del proyecto.



startup Guides (2020). Cómo se elabora una estructura de desglose de trabajo, [imagen]. Recuperado: <https://www.ionos.es/startupguide/productividad/estructura-de-desglose-de-trabajo/>

La imagen contiene un enlace que redirecciona a una pagina web, explica con mas detalle como se trabaja y diseña una estructura de desglose de trabajo y expone tres métodos para un enfoque metódico.



pm4r (2012). Elaboración de la EDT, [imagen]. Recuperado: <https://www.youtube.com/watch?v=BbyK-K1Z9TM>

La imagen contiene un enlace que redirecciona a un video, donde explica con mas detalle que es una estructura de descomposición de trabajo, la importancia de emplearlo y como elaborarlo.



## 47- Evadir el riesgo

Mateo, F (2021). En este proceso se toman acciones para eliminar la posibilidad de que el riesgo llegue a aparecer, para ello se pueden realizar pruebas de esfuerzo, crear cronogramas detallados y contabilizar los costos.



Open Mind (2021). Asumir y evitar riesgos, [imagen]. Recuperado: <https://www.bbvaopenmind.com/articulos/el-valor-de-asumir-y-evitar-riesgos/>

La imagen ejemplifica la importancia de no tomar riesgos dentro de una empresa y si estos son inevitables se deberá de reducir lo máximo que se pueda.



G Blog (2021). Once reglas del riesgo administrativo, [imagen]. Recuperado: <https://blog.roboforex.com/blog/2019/11/21/11-rules-of-risk-management-ultimate-guide/>

La imagen indica que un riesgo por mas mínimo que sea puede crear problemas en cadena que pueden estropear todo el sistema y es prioridad erradicarlos o minimizar el impacto.



City of Albany Georgia (2021). Riesgo Administrativo, [imagen]. Recuperado: <https://www.albanyga.gov/about-us/city-departments/risk-management>

La imagen explica que los riesgos dentro de un proyecto siempre estarán presentes, pero estos se pueden evitar, analizar, transferir, reducir, controlar y predecir.

## 48- Evaluar

Según Sánchez, Zoila (2021), es una fase de la gestión de riesgos que consiste en identificar el impacto real del proyecto, como también diseñar soluciones de acuerdo a los riesgos de un proyecto.



Cafeína (2018). Criterios para evaluar, [imagen]. Recuperado: <https://www.somoscafeina.com/articulos/10-criterios-para-evaluar-la-usabilidad-de-tus-paginas-web>

La imagen representa la importancia de realizar evaluaciones contaste a todo el sistema. La finalidad de poder generar evaluaciones es para poder medir el progreso del sistema.



Learn (2021). Cómo se elabora una evaluación, [imagen]. Recuperado: <https://2-learn.net/director/como-se-determina-el-que-como-y-cuando-evaluar/>

La imagen representa la calidad del proyecto por medio del métodos de evaluación y los beneficios de altos estándares de calidad que se generan al aprobar dichas evaluaciones.



Tiching (2021). Optimizar la forma de evaluar, [imagen]. Recuperado: <http://mx.tiching.com/optimizando-la-forma-de-evaluar/recurso-educativo/687095>

La imagen indica tres niveles que puede tener algún proceso dentro de un proyecto tras la respectiva evaluación. Estos niveles son: rechazo, promedio y aceptación.

## 49- Evaluar riesgos

Mateo, F y Tecúm G (2021). Es un estudio que se realiza para poder conocer las prioridades y la dificultad de poder resolver los riesgos. Se deberá de calcular el riesgo o riesgos antes que los problemas se hagan realidad. Entonces se deberá de conocer a profundidad los problemas para poder identificarlos y generar un orden de prioridades con la finalidad de poder brindar soluciones a los riesgos presentados. Etapa en donde se calcula el riesgo generado por que los problemas se hagan realidad, para ello se debe analizar la probabilidad y el impacto de este en el proyecto, así mismo la clasificación de estos en niveles altos, medios y bajo, centrándonos principalmente en los riesgos medios y altos.

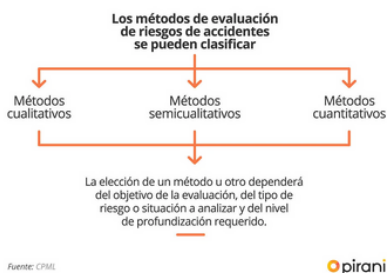

pirani (x.x.). Métodos para la evaluación de riesgos, [imagen]. Recuperado: <https://www.piranirisk.com/es/academia/especiales/guia-para-realizar-la-evaluacion-del-riesgo>

Imagen que ilustra algunos métodos de evaluación de riesgos,



Riesgos P.(2016). Detección de riesgos, [imagen]. Recuperado: <http://riesgospsicosociales.blogspot.com/2016/05/deteccion-riesgos.html>

Imagen que nos ejemplifica que es la evaluación de riesgos de forma física.



Grupos Proikis.(2021). Métodos para evaluación, [video]. Recuperado: <https://www.youtube.com/watch?v=qYWBhFbN-zs>

QR que lleva a un video explicativo sobre métodos para evaluación.

## 50- Éxito

Sánchez, Z (2021). En administración es un resultado satisfactorio por cumplir con los requerimientos del cliente y con la planificación adecuada.



IEBS (2018). Presentar un proyecto: qué debes tener en cuenta, [imagen]. Recuperado: <http://www.iebschool.com/blog/presentar-un-proyecto-creacion-empresas/>

La imagen trata de ejemplificar un escenario donde se deberá de realizar reuniones de planificación para tener éxito en el proyecto, tanto en tareas, objetivos y metas a cumplir se deberán de dar seguimiento y monitorear para el éxito de la empresa.



ITM Platform (2010). Recursos humanos en gestión de proyectos, [imagen]. Recuperado: <https://www.itmplatform.com/es/blog/recursos-humanos-en-gestion-de-proyectos/>

La imagen trata de ejemplificar que el éxito de un proyecto se deberá de necesitar la colaboración de todos los integrantes del grupo, sin importar su posición jerárquica o rol. La unidad es fundamental para el éxito.



conexionesa (2015). Conozca los factores de éxito de un proyecto de Tecnología de la Información, [imagen]. Recuperado: <https://www.esan.edu.pe/apuntes-empresariales/2015/08/conozca-factores-exito-proyecto-tecnologia-informacion/>

La imagen trata de ejemplificar que el éxito va relacionado con muchos aspectos, herramientas, métodos e incluso personal del proyecto, y ese éxito se podrá medir por medio de las metas y objetivos alcanzados.

## 51- Expectativas

Sánchez, Z (2021). Desde el punto de admiración, es la perspectiva que tienen los Stakeholder y clientes hacia una empresa sobre el desarrollo de un proyecto.



Sardán S.(2018). El poder de las expectativas , [imagen]. Recuperado: <https://cronistaslatinoamericanos.com/el-poder-de-las-expectativas/>

Imagen que representa de forma gráfica que son expectativas para los Stakeholders, clientes o administrador del proyecto.



Galvis N. (2020) Análisis de requerimientos y expectativas (Mi Proyecto) , [video]. Recuperado: <https://www.youtube.com/watch?v=Yeg8ydei700>

QR que nos lleva a un video en donde se nos presenta las expectativas que se tienen de un proyecto sobre voleibol. Ejemplificando así que son las expectativas en un proyecto



Ovalle S. (2020) Análisis de Requerimientos o expectativas de un Proyecto , [video]. Recuperado: <https://www.youtube.com/watch?v=VEEPAPrYtwo>

QR que nos lleva a un video en donde se explica el análisis a las expectativas de un proyecto.



# F

Anónimo (Publicación 2017). “Los proyectos no fallan al finalizar, fallan en su concepción”.

## 52- Fase de ejecución

Según Cano, K (2021), consiste en la puesta en marcha y ejecución de las acciones previstas en la planificación. Son el conjunto de tareas y actividades que suponen la realización propiamente dicha del proyecto, cuando se deben gestionar los recursos en la forma y el tiempo adecuados, con una orientación a la consecución de los objetivos establecidos.

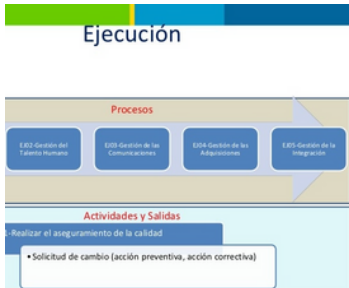

Guzmán E. (2011). Fase de Ejecución, [imagen]. Recuperado: <https://es.slideshare.net/global-bis/3-face-de-ejecucion>

Imagen donde se nos presentan procesos que puedan suceder durante una fase de ejecución



Unesco (2011). Ejecución y coordinación del proyecto [imagen]. Recuperado: <https://es.unesco.org/youth/toptips/planner/implementation>

Ilustración donde se nos dan presentan actividades que son parte de la fase de ejecución



Unesco (2011). Ejemplo de la Fase de Ejecución de Proyecto [Video]. Recuperado: <https://www.youtube.com/watch?v=cAcSANYXLh8>

QR que lleva a un video de YouTube en donde se nos da un ejemplo sobre la fase de ejecución de un proyecto

## 53- Fase de iniciación

Cano, K (2021). Es en donde se inicia el proyecto, tanto con el equipo como con los clientes y los Stakeholders. Cualquier información que se maneje se recopila para establecer y definir el alcance, los tiempos y el costo del proyecto. Esta es la preparación básica del proyecto, en la que se identifican los Stakeholders, el equipo, las metas, los objetivos y los resultados esperados del proyecto.



López L. (2015). Fase I Iniciación del proyecto [imagen]. Recuperado: <http://luiscarlosopezo.blogspot.com/2015/10/fase-i-iniciacion-del-proyecto.html>

Imagen que presenta que un proyecto empieza en la fase de iniciación



Nilton (2013). Etapa de iniciación de un proyecto [Video]. Recuperado: <https://www.youtube.com/watch?v=119UZ8EUGoM>

QR que nos lleva a un video en el que se explica de manera más detallada en lo que consiste la fase de iniciación



Rus E.(2021). Inicio de un proyecto [imagen]. Recuperado: <https://economipedia.com/definiciones/inicio-de-un-proyecto.html>

En este ejemplo se ilustra que la fase de iniciación empieza por la idea del proyecto.

## 54- Fase de planificación

Cano, K (2021). En esta fase el administrador del proyecto elabora la hoja de ruta del proyecto, que incluye el plan del proyecto, el alcance del proyecto, el calendario del proyecto, las limitaciones del proyecto, la estructura de desglose del trabajo y el análisis de riesgos. Todo esto con el fin de comunicar los resultados, los plazos y los calendarios, así como las funciones y responsabilidades del equipo.



Santos C. (2013). En que consiste la etapa de Planeación de un Proyecto? [Video]. Recuperado: <https://www.youtube.com/watch?v=FyLTMdKa8Zw>

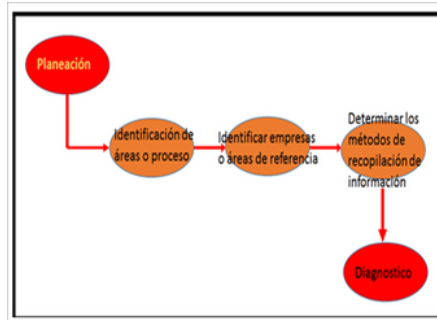

Vallejo S. (2015). Figura 7 [Imagen]. Recuperado: [https://www.researchgate.net/figure/Figura-7-Actividades-para-transitar-de-la-planeacion-al-Diagnostico-La-siguiente-fase\\_fig5\\_316490758](https://www.researchgate.net/figure/Figura-7-Actividades-para-transitar-de-la-planeacion-al-Diagnostico-La-siguiente-fase_fig5_316490758)



Portillo K. (2019). Fase De Planeación 1 4 [Imagen]. Recuperado: <https://es.calameo.com/read/005702085bf677399ec62>

QR que nos traslada a un video en donde se nos explica de forma detallada en que consiste esta fase de planificación

Imagen en la que se nos presentan algunos procesos planificados de un proyecto.

Imagen en la que nos ilustran las diferentes actividades que se pueden realizar durante la fase de planificación

## 55- Flujo de trabajo

Según Tecúm, G (2021), es la secuencia de procesos por los que atraviesa una parte del trabajo, desde su inicio hasta su finalización. En otras palabras es un método que ayuda a lograr la culminación de las actividades.

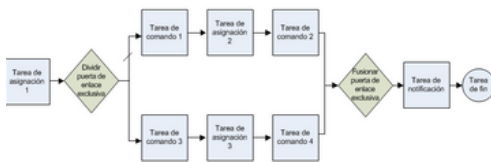

Informatica (2018). Guía del flujo del desarrollador Guía del flujo de trabajo, [imagen]. Recuperado: <https://docs.informatica.com/content/dam/source/GUID-8/GUID-8999C1BB-5D2F-48A0-B44A-5271BD01DB24/16/es/GUID-757FDF5F-9154-475F-A822-E0B992D8F5E5-low.png>

Imagen que ejemplifica los componentes de un flujo de trabajo.

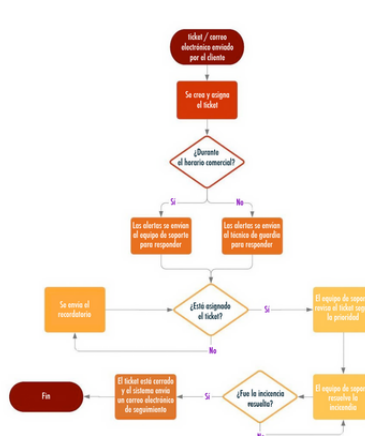

Máster Lógica (2020). FLUJO-DE-TRABAJO-EJEMPLO, [imagen]. Recuperado: <https://www.masterlogistica.es/flujo-de-trabajo-como-desarrollar-un-workflow/flujo-de-trabajo-ejemplo/>

Imagen que ejemplifica un flujo de trabajo sobre envío de tickets.



Yépez D. Fabiola (2016). Diagrama de flujo de trabajo del proyecto, [imagen]. Recuperado: [https://www.researchgate.net/figure/Figura-1-Diagrama-de-flujo-de-trabajo-del-proyecto\\_fig1\\_320540198](https://www.researchgate.net/figure/Figura-1-Diagrama-de-flujo-de-trabajo-del-proyecto_fig1_320540198)

Imagen de un flujo de trabajo sobre proyecto de conflictos ambientales de México.

## 56- Fundamentos

Tecúm, G (2021). Son básicamente los principios básicos de cualquier conocimiento. Cada área del saber, por ejemplo, el arte, y la ciencia tiene unos elementos esenciales a partir de los cuales se va desarrollando toda su complejidad.



Proyectos ágiles(2020). Fundamentos de Scrum, [imagen]. Recuperado: <https://proyectosagiles.org/fundamentos-de-scrum/>

Imagen que presenta de forma gráfica los fundamentos, bajo los cuales trabaja SCRUM.



Ferrer J. (2014). Definición de Fundamentos, [imagen]. Recuperado: <https://definicion.mx/wp-content/uploads/2014/07/Fundamentos-380x232.jpg/>

Imagen que ejemplifica a los fundamentos como elementos esenciales y bases de un área determinado.



Wiki. (2017). Fundamentos del aprendizaje autónomo , [imagen]. Recuperado: [http://wikiuaem2017.blogspot.com/2017/04/fundamentos-del-aprendizaje-autonomo\\_3.html](http://wikiuaem2017.blogspot.com/2017/04/fundamentos-del-aprendizaje-autonomo_3.html)

Imagen que exhibe como como los fundamentos son la base (lo que se planta, la semilla) de las ideas.



# G

G. Reiss (Publicación 2021). “La gestión del proyecto es como hacer malabarismos con tres bolas: tiempo, costo y calidad. La gestión del programa es como un grupo de artistas de circo parados en un círculo, cada uno haciendo malabares con tres bolas e intercambiándolas de vez en cuando”.



## 57- Generalista

Tecúm, G (2021), menciona que "es una categoría general que describe a un ingeniero que sabe programar y tiene cierto conocimiento de los fundamentos de la informática, como algoritmos y estructuras de datos, pero que no se ha especializado en la escritura de software para ninguna plataforma".



willpar (2020). Generalist vs Specialist, [imagen]. Recuperado: <https://dev.to/willparr/generalist-vs-specialist-2416>

Imagen que presenta a un developer generalista.

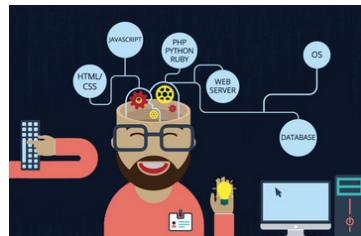

Manzo, J. (2017). Como ser Desarrollador Web Full-stack sin morir en el intento, [imagen]. Recuperado: <https://jdevmanzo.medium.com/como-ser-desarrollador-web-full-stack-sin-morir-en-el-intento-42c0f8e605c2>

Imagen que indica como un generalista conoce de distintas áreas.



Dream Stime. (2018). Ilustración vectorial de un desarrollador de pila completo trabajando en un equipo, [imagen]. Recuperado: <https://es.dreamstime.com/ilustración-vectorial-de-un-desarrollador-pila-completo-trabajando-en-equipo-programador-profesional-ti-proceso-creación-sitios-image172914142>

Imagen que indica como un programador generalista no se enfoca solo en un área en específico.

## 58- Gestión

Según Mateo, F (2021), es el proceso en el cual se ocupa uno de la administración, organización, coordinación y de la planificación ya sea de una empresa o Actividades de un proyecto.



Ntx Admin (2019). ¿Qué es la Gestión empresarial y cuál es su importancia? [Imagen]. Recuperado: <https://www.ntxpro.net/erp/que-es-la-gestion-empresarial-y-cual-es-su-importancia/>

Imagen que nos presenta algunas actividades o procesos que realiza la gestión

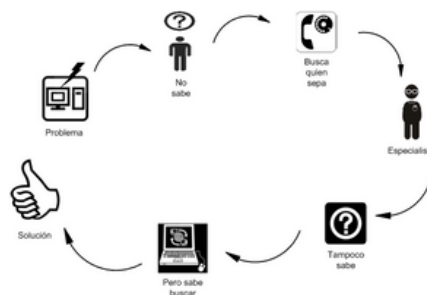

Cerebro Extendido (2010). Gestión del conocimiento [Imagen]. Recuperado: <http://cerebroextendido.blogspot.com/2010/01/gestion-del-conocimiento-un-ejemplo.html>

Diagrama que presenta la gestión realizada en un proceso sobre el conocimiento de ciertos temas



CEC - IAEN (2016).:Que es la gestión de proyectos [Video]. Recuperado: <https://www.youtube.com/watch?v=MlyrriEz3o>

QR que nos traslada a un video de la plataforma YouTube en donde se nos responde a la pregunta ¿Qué es la Gestión de Proyectos?

## 59- Gestión de cambios

Mateo, f (2021), menciona que es un enfoque, en el cual se administra, controla y prevé el cambio, buscando así implementar de manera exitosa de los procesos de transformación del cambio.



HARVARD BUSINESS REVIEW. "LEADING CHANGE – WHY TRANSFORMATION EFFECTS FAIL" GLADYS GBEGNEDJI CASTAÑO, [ video ]. Recuperado: <https://youtu.be/lpcM1SBalM>

QR que traslada hacía un video en donde se explica lo que es el cambio.



Iberdrola (2020). Gestión del Cambio [Imagen]. Recuperado: <https://www.iberdrola.com/talento/que-es-gestion-del-cambio>

Imagen que presenta algunas formas de gestionar el cambio.



Coursera (s.f) ¿Por qué se producen cambios en el proyecto?, [ video ]. Recuperado: <https://es.coursera.org/lecture/pre-supuestos-proyecto/por-que-se-producen-cambios-en-el-proyecto-dQpZ2>

Video en donde se explican por que se generan cambios y los factores.

## 60- Gestión de riesgos

Según Tecúm, G y Sánchez, Z (2021), es el proceso de planificación, organización, dirección y control de los recursos humanos materiales de una organización, con el fin de reducir al mínimo o aprovechar los riesgos e incertidumbres de la organización. También se debe de buscar los posibles problemas relacionados con el proyecto y planear por adelantado. Así mismo, el riesgo es inevitable por lo que solo se puede disminuir el impacto y revisar como afecta a los tiempos de entrega.



BID (2021). Gestión de Proyectos para Resultados, [imagen]. Recuperado: <https://cursos.iadb.org/es/indes/gesti-n-de-riesgos-en-proyectos-de-desarrollo-1>

Imagen que presenta el como la gestión hace que los riesgos disminuyen.



Núño P. (2017). Gestión de Riesgos, [imagen]. Recuperado: <https://www.emprendepyme.net/gestion-de-riesgos>

Ejemplo que muestra como la gestión de riesgos hace que los fallos no se propaguen.



Rabechini Roque. (2020). Gestión de riesgos: Pilares para crear un sistema integrado (segunda parte), [imagen]. Recuperado: <https://www.esan.edu.pe/conexion/actualidad/2020/05/13/gestion-de-riesgos-pilares-para-crear-un-sistema-integrado-segunda-parte/>

Imagen que presenta una idea general de como el riesgo es resuelto a través de la gestión del mismo .

## 61- Gráfico de trabajo pendiente

Cano, K (2021). Es un grafico que muestra cuantas tareas del proyecto quedan por terminar durante un período de tiempo establecido, con esto en mente, los equipos lo utilizan para hacer un seguimiento del progreso y para visualizar las previsiones. El eje X de la grafica muestra la cantidad de tiempo (días, semanas o meses) y el eje Y muestra el numero de tareas (o de trabajo en horas estimadas).

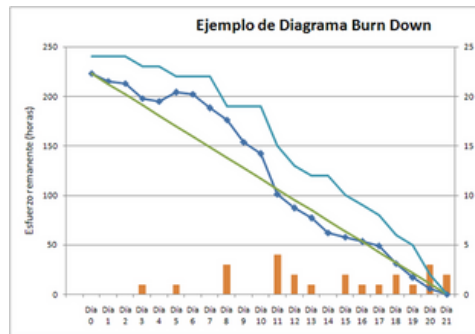
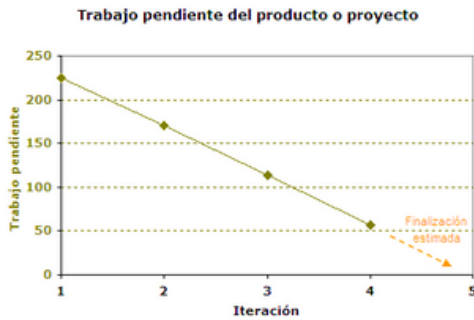

Proyectos Ágiles (2021). Gráficos de trabajo pendiente (Burndown charts) , [imagen]. Recuperado: <https://proyectosagiles.org/graficos-trabajo-pendiente-burndown-charts/>

Imagen en la que se presenta un formato de trabajo independiente

User agil . (2011).Burndown chart, [imagen]. Recuperado: <http://useragiledevelopment.blogspot.com/2011/05/burndown-chart.html>

Ejemplo que nos muestra un ejemplo de un gráfico de trabajo pendiente, en el que hay varias tareas.

Bravo H. (2011).Entiendo el Burndown Chart (gráfica de trabajo pendiente) en Scrum, [video]. Recuperado: <https://www.youtube.com/watch?v=itOKc9SffXk>

Video en donde se nos explica la gráfica de trabajo pendiente

## 62- Grupo

Sánchez, Z (2021). Se refiere a personas reunidas que toman decisiones generales. Estos pueden ser formales e informales.



Sánchez E.(2019). El trabajo en grupo y sus beneficios , [imagen]. Recuperado: <https://www.fundacioncadah.org/web/articulo/el-trabajo-en-grupo.html>

Imagen que muestra como cada individuo complementa para al final tener a un grupo.



Ramirez F.(2015).Estrategias orientadoras en un Grupo de Discusión, [imagen]. Recuperado: <https://manualdelinvestigador.blogspot.com/2015/06/estrategias-orientadoras-en-un-grupo-de.html>

Imagen que indica como las personas reunidas forman un grupo.



Tecnológico de Monterrey, (2015).Estrategias orientadoras en un Grupo de Discusión, [imagen]. Recuperado: <https://educacionejecutivablog.wordpress.com/2015/06/27/equipos-vs-grupos-en-donde-estan-tus-colaboradores/>

Ejemplo de colaboradores de un grupo.



# H

Stephen Covey  
(Publicación 2017). “La fuerza reside en las diferencias, no en las similitudes”.

## 63- Habilidades

Tecúm, G (2021), afirma que son experiencias o talentos que se desarrollan a través de experiencias de vida y laborales. Las habilidades laborales le permiten realizar un trabajo en particular y las habilidades para la vida lo ayudan en las tareas diarias.



Edacom (2019). ¿Cuáles son las habilidades del siglo XXI?, [imagen]. Recuperado: <https://blog.edacom.mx/cuales-son-habilidades-siglo-21>

Imagen que presenta gráficamente algunas habilidades.



Del Pilar R. (2014). Habilidades de un Líder, [video]. Recuperado: <https://www.youtube.com/watch?v=LiSdtw28hA>

QR que nos lleva a un video donde se explica las habilidades que posee un líder.



Revista Summa, (2018). Estas son las 10 habilidades que necesitan los empleos del futuro, [imagen]. Recuperado: <https://revistasumma.com/estas-son-las-10-habilidades-que-necesitan-los-empleos-del-futuro/>

Imagen que presenta y compara 10 habilidades necesitadas en el 2020 y las que se necesitaban en el 2015 en un trabajador.

## 64- Habilidades interpersonales

Desde el punto de vista de Sánchez, Z y Cano, K (2021), son aquellas habilidades que nos sirven como una herramienta para poder interactuar de la mejor manera con otros, ya que esto es vital para el éxito de un proyecto.



Opere M. (2020). Habilidades Interpersonales ¿Qué son y cómo detectarlas? , [imagen]. Recuperado: <https://blog.grupo-pya.com/habilidades-interpersonales-candidatos-evaluarlas/>

Imagen que presenta la interacción de una persona con su grupo de trabajo, generando así una habilidad interpersonal.



Gbenedji G. (2021). Habilidades Interpersonales, [Imagen]. Recuperado: <https://www.gladysgbenedji.com/habilidades-interpersonales/>

Imagen que nos presenta las diferentes habilidades interpersonales.



López Y., (2020). Habilidades Interpersonales,, [Video]. Recuperado: [https://www.youtube.com/watch?v=h04\\_tq-Nzgg](https://www.youtube.com/watch?v=h04_tq-Nzgg)

QR que lleva hacia un video en el que se explica lo que es una habilidad interpersonal.

## 65- Habilidades núcleo

Desde el punto de vista de Sánchez, Z y Cano, K (2021), son aquellas habilidades que nos ayudan a determinar las prioridades para un proyecto y la motivación hacia el equipo de trabajo.



Perea D. (2020). 10 cosas que puedes hacer para facilitar la toma de decisiones en tu equipo, [Imagen]. Recuperado: <https://www.il3.ub.edu/blog/10-cosas-que-puedes-hacer-para-facilitar-la-toma-de-decisiones-en-tu-equipo/>

Imagen que ejemplifica la cualidad de toma de decisiones, destacada en las habilidades núcleo .



García I. (2021).Habilidades Núcleo, [Imagen]. Recuperado: <https://isragarcia.es/habilidades-nucleo/>

Imagen que demuestra el permitir la toma de decisiones, que está forma parte de las habilidades núcleo.



rawpixel, (2020), Concepto Habilidad Organización de Gestión de Proyectos [Imagen]. Recuperado: [https://es.123rf.com/photo\\_60327444\\_concepto-habilidad-organización-de-gestión-de-proyectos.html](https://es.123rf.com/photo_60327444_concepto-habilidad-organización-de-gestión-de-proyectos.html)

Imagen que ejemplifica como la organización es parte del Project Management, siendo esta una habilidad Núcleo.

## 66- Herramientas

Mateo, F (2021), da a conocer que son los recursos más útiles con los que cuenta el administrador, ya que estos apoyan a seguir las fechas, dar Visibilidad al trabajo, Manejo de presupuestos, Creación de diagramas, seguimiento del proyecto, Comunicación con StakeHolders y Recurso Humano, entre otros.



Experiencia de Usuario (2019). Herramientas online para gestionar tu proyecto desde cero, [imagen]. Recuperado: <https://blog.ida.cl/experiencia-de-usuario/herramientas-online-gestionar-proyecto//>

Imagen que nos presenta de forma general algunas herramientas referente a los proyectos



Barato J. (2017).Herramientas para Gestionar un Proyecto Software, [Imagen]. Recuperado: <https://blog.pmpeople.org/herramientas-para-gestionar-un-proyecto-software/>

Imagen que nos presenta diferentes herramientas para la administración de proyectos



Simplificando (2017).5 Mejores Software para Gestión de Proyectos Opensource y Gratis, [video]. Recuperado: <https://www.youtube.com/watch?v=Itlos79nEi8>

QR que nos lleva a un video que nos presenta 5 herramientas OpenSource para la gestion de proyectos

## 67- Herramientas para la colaboración

Desde el punto de vista de Mateo, F (2021) , son herramientas que ayudan al equipo a estar trabajando de manera cerca, rápida y eficaz, y así de forma colaborativa permitiendo la comunicación, entre estos tenemos a los clientes de correo electrónico, Mensajería Instantánea, Software para videollamadas



Stephany Villaseñor (2016). herramientas de colaboración digital, [imagen]. Recuperado: <https://www.nubedigital.mx/flexo/post/que-es-una-herramienta-de-colaboracion-digital>

Imagen que nos presenta algunas herramientas de colaboración.



Redacción de drew (2020). Herramientas de colaboración [artículo]. Recuperado: <https://blog.wearedrew.co/herramientas-de-colaboracion-beneficios-y-caracteristicas-principales>

Artículo que describe los beneficios y características de las herramientas de colaboración.



WWWhat´s New (2020). Slack - Qué es, cómo funciona y primeros pasos [video]. Recuperado: <https://youtu.be/OyDLfpxbEE>

Video explicativo de una herramienta de colaboración, las funciones que tiene y los beneficios.

## 68- Herramientas para la gestión

Mateo, F (2021). Herramientas destinadas principalmente para la administración (Registro, actualización y visualización) del progreso de cada equipo con las diferentes actividades/tareas que se les asignó, así mismo del progreso del proyecto en general.

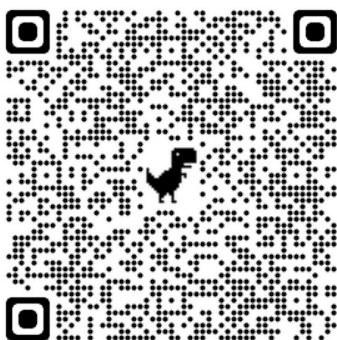

Alfredo Vela (2015).Herramientas imprescindibles para gestión de proyectos [infografía]. Recuperado: <https://ticsyformacion.com/2015/11/18/herramientas-imprescindibles-para-gestion-de-proyectos-infografia-infographic/>

Infografía que explica algunas herramientas de gestión de proyectos.

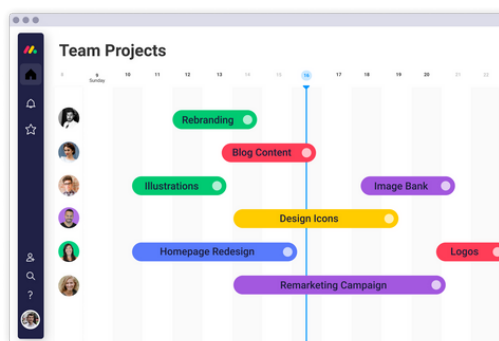

Monday (s.f).Opiniones, test y precios [imagen]. Recuperado: <https://www.appvizer.es/media/application/25353/screenshot/62368/mondaycom-monday.com-gant-chart-gant-chart.png>

Imagen que describe el proceso de la colaboración utilizando la herramienta de Slack.



González Elena, Santos Alberto(2009).Herramientas para la gestión de tiempo [infografía]. Recuperado: <https://i.pinimg.com/originals/07/6a/4d/076a4dd1aef8b22a57c656a06d479fdd.png>

Infografía que explica algunas herramientas para la gestión de tiempo en administración de proyectos.

## 69- Herramientas para la productividad

Desde el punto de vista de Mateo, F (2021) , estas herramientas nos permiten el ser más eficaces en las actividades del día a día, en relación al proyecto, desde servicios de alojamiento, ofimática y control de versiones.



Tecnología (2013).Herramientas de productividad [Imagen]. Recuperado: [http://herramientas-de-productividad.blogspot.com/2013/11/las-herramientas-de-productividad-son\\_10.html](http://herramientas-de-productividad.blogspot.com/2013/11/las-herramientas-de-productividad-son_10.html)

Ejemplos de herramientas para la productividad relacionados a la Ofimática.



Nuñez M. (2017).Hábitos y herramientas para ser más productivo en tu día a día [Imagen]. Recuperado: <https://vilmanunez.com/herramientas-de-productividad/>

Ejemplo de aplicaciones y herramientas relacionadas para la productividad



Rosales T. (2020).La nueva herramienta de Productividad Google, [video]. Recuperado: <https://www.youtube.com/watch?v=iUu090Q3pNE>

Video en el que presentan una nueva herramienta de Google para la productividad.

## 70- Hitos del proyecto

Tecúm, G (2021), da a conocer que los hitos permiten ver cuánto trabajo es el necesario para completar los objetivos y metas establecidas en la primera fase. También nos permite ver cuánto trabajo es el necesario para completar los objetivos y ayudan a mantener el proyecto a tiempo. Permite mantener el proyecto a tiempo y define las entregas de tareas para poder prevenir los retrasos y claro indica si el proceso es el adecuado o si se está atrasado.



Solange M. (2014). Fases de un proyecto, tareas, hitos, [Video]. Recuperado: <https://www.youtube.com/watch?v=yjMZpOfqTNw>

QR que lleva a un video donde se explica lo que es un hito, una tarea y las fases de un proyecto.



Roman S. (2021).¿Que es un prototipo y para que sirve?, [Imagen]. Recuperado: <https://saulromanjimenez.com/que-prototipo-sirve-ejemplos/>

Imagen que ejemplifica un prototipo, que llega a ser considerado un tipo de entregable, por lo tanto un ejemplo de un hito.

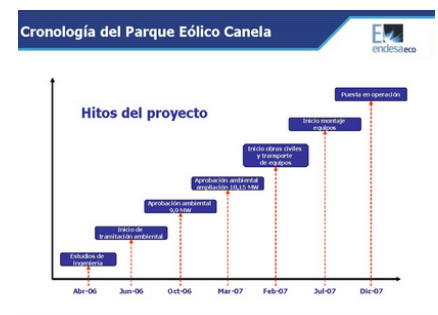

Pontificia Universidad de Chile, (2015), DESARROLLADORAS DE ERNC [Imagen]. Recuperado: [https://hrudnick.sitios.ing.uc.cl/mercados/leyernc/8\\_1\\_descripcion\\_proyectos.html](https://hrudnick.sitios.ing.uc.cl/mercados/leyernc/8_1_descripcion_proyectos.html)

Imagen que presenta los distintos Hitos de un proyecto sobre el Parque Eólico Canela.



## 71- Hoja de ruta

Cano, K (2021). Es una descripción general de los objetivos y entregables del proyecto de una forma gráfica, presentada por medio de un cronograma. Esta hoja tiene que ser sencilla y sin muchas especificaciones y detalles.



Miniciencias (2017). Hoja de Ruta, [Video]. Recuperado: <https://www.youtube.com/watch?v=98y5mqygqjk>

QR que lleva a un video donde se nos explica sobre el tema de Hoja de Ruta



Tutoriales TotalOpen (2016). Hoja de Ruta, [Video]. Recuperado: <https://www.youtube.com/watch?v=o2EXYAWnEbl>

QR que nos traslada a un video en el que se nos explica como realizar una Hoja de ruta a excel



Eltrampolin (2015). Definir una hoja de ruta con el equipo de ventas, [Video]. Recuperado: <https://eltrampolin.es/definir-una-hoja-de-ruta-con-el-equipo-de-ventas/>

Gráfica de Ejemplo de una Hoja de ruta

## 72- Holgura

Mateo, F (2021), da a conocer que es el tiempo en que una actividad o tarea puede ser atrasada, sin afectar el tiempo total del proyecto.



Sandoval A. (2016). Administración del tiempo [Imagen]. Recuperado: [http://homepage.cem.itesm.mx/alesando/index\\_archivos/Admon.DeProyectos/AdmonTiempo.pdf](http://homepage.cem.itesm.mx/alesando/index_archivos/Admon.DeProyectos/AdmonTiempo.pdf)

Imagen que representa a un tiempo de holgura, mostrando que este no afecta al desempeño del proyecto.



Gascon O.(2021). Hoja de Ruta, [Imagen]. Recuperado: <https://todopmp.com/metodo-de-la-ruta-critica/>

Imagen que representa como los tiempos de holguras son definidos en la planeación



Sinnaps (2017). ¿Qué es la holgura de tus actividades?, [Video]. Recuperado: <https://www.youtube.com/watch?v=UJBgtmwFcaQ>

Video en el que se explica lo que es la holgura en las actividades de un proyecto.



Mark Zuckerberg (Publicación 2014).“En un mundo que cambia realmente rápido, la única estrategia en la que el fracaso está garantizado es no asumir riesgos”.

### 73- Identificación de riesgos

Mateo, F (2021). En esta etapa, se identifican los riesgos a través de técnicas de generación de ideas, y un equipo para obtener diferentes puntos de vista, para ello se debe de considerar un equipo de trabajo, una lista larga, el tipo de riesgo.



Juan Pablo Calle (2020). Identificar Riesgos, [imagen]. Recuperado: <https://www.piranirisk.com/es/blog/3-consejos-para-identificar-riesgos>

Imagen que ejemplifica por medio de una matriz los riesgos de un proyecto y el porcentaje de las consecuencias.



Gladys (2016). Identificar los riesgos del proyecto [Imagen]. Recuperado: <https://www.gladysgbegnedji.com/identificar-los-riesgos-del-proyecto/>

Imagen que nos presenta un ciclo en el que se desenvuelve la identificación del riesgo en la administración de proyectos



Salgado M. (2021). 10 Riesgos en proyectos, identificación de riesgos, enfrentar riesgos, [Video]. Recuperado: <https://www.youtube.com/watch?v=n-x4kCBQZUg>

Video en el que se nos ejemplifican 10 riesgos para proyectos y lo que es la identificación de los riesgos.



L

Woody Williams (Publicación 2021). "No podemos manejar a las personas; Debemos dirigir su desarrollo. Enseñar y liderar".

## 74- Líder

Sánchez, Z (2021), describe al líder como una persona con capacidad física e intelectual para dirigir y apoyar a un grupo de personas hacia el logro de objetivos

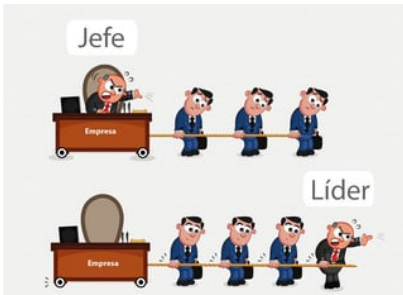

CORREO (2020). Diferencia entre líder y jefe, [imagen]. Recuperado: <https://diariocorreo.pe/economia/cuales-la-diferencia-entre-lider-y-jefe-nnda-nnlt-noticia/>

La imagen representa las acciones que realiza un líder y un jefe. Un líder guía y un jefe delega ordenes.



CEDE RED (2019). Pasar de Jefe a líder, [imagen]. Recuperado: <https://www.cedered.es/como-pasar-de-jefe-a-lider/>

La imagen ilustra una lista de cualidades que posee un líder y también una lista de cualidades de un jefe. Claro, es evidente notar las diferencias de cada individuo.



Evenplan (2018). Como ser un buen líder, [imagen]. Recuperado: <http://www.evenplan.com.mx/articulos/liderazgo/co-mo-ser-un-buen-lider/>

Un líder guía a su equipo hacia la meta sin importar las circunstancias en las cuales se ve afectada el equipo.

## 75- Liderazgo

Sánchez, Z (2021), define el liderazgo como la capacidad que tiene la persona de motivar, influir y organizar actividades dentro de la empresa para lograr objetivos que involucren a todos los miembros de la empresa.



Tics e Información (2018). Tipos de liderazgo, [imagen]. Recuperado: <https://ticsyformacion.com/2018/04/23/8-tipos-de-liderazgo-infografia-infographic-leadership/>

La imagen representa los distintos tipos de liderazgo que existen y que estas están a disposición del líder.



Anónimo (2021). 7 claves de liderazgo basado en el ejemplo, [imagen]. Recuperado: <https://www.pinterest.com/pin/478577897884563068/>

Representa las 7 claves básicas para el éxito de una buena aplicación de liderazgo basados en el ejemplo como individuo.



Talent Strategist México (2019). Caso practico de liderazgo, [Video]. Recuperado: <https://www.youtube.com/watch?v=Q11hVbOIPM&t=17s>

La imagen contiene la dirección de un video sobre la aplicación y caso practico de liderazgo. Trata de reforzar la idea del termino liderazgo y que conlleva.

## 75- Lineamientos

Sánchez, Z (2021), describe los lineamientos como las restricciones o la dirección que se tienen en la planificación para desarrollar un proyecto.



Pepe Ton (2018). PROYECTOS ESCOLARES LINEAMIENTOS, [Video]. Recuperado: <https://www.youtube.com/watch?v=g4Q4UDpOX48>

QR que nos lleva a un video en el que se presentan lineamientos ya definidos para un proyecto



Mst Jahanara (2021). Guidelines, [Imagen]. Recuperado: <https://cdn2.vectorstock.com/i/1000x1000/01/56/business-people-studying-list-rules-vector-35760156.jpg>

Con esta imagen podemos observar de una manera visual las reglas / restricciones que debe de tener un proyecto en su desarrollo



pch.vector (2020). Rules, [Imagen]. Recuperado: [https://www.freepik.es/vector-gratis/gente-negocios-que-estudia-lista-reglas-guia-lectura-lista-verificacion\\_11235251.htm?query=guidelines](https://www.freepik.es/vector-gratis/gente-negocios-que-estudia-lista-reglas-guia-lectura-lista-verificacion_11235251.htm?query=guidelines)

Ya con esta ilustración nos damos una idea que para cumplir los lineamientos es vital que todos los miembros del equipo aporten para cumplirlos

A photograph of a library interior. A spiral staircase with a wooden handrail and metal balustrade is the central focus. The walls are covered in dark wood bookshelves filled with books. In the foreground, there is a red tufted chair and a small table. The lighting is warm and ambient, with a hanging lamp visible on the left.

# M

Aristóteles (Publicación 2021). “Primero, ten un ideal práctico claro y definido; Una meta, un objetivo. Segundo, ten los medios necesarios para lograr tus fines; Sabiduría, dinero, materiales y métodos. En tercer lugar, ajusta todos tus medios para ese fin”.

## 76- Materiales

Tecúm, G (2021). Son los elementos que nos ayudan a crear un objetivo, servicio o producto, pero también pueden ser recursos que se utilizan para lograr su producción. En caso de administración de proyectos de software son todas las herramientas que nos ayudan a crear el sistema y claro a culminarlo.



Software II (2018). Software educativo, [imagen]. Recuperado: <https://carrillojimenezinformatica2.blogspot.com/2018/02/software-educativo.html>

La imagen trata de representar la importancia de materiales al momento de administrar un proyecto o crear un proyecto.



Características (2020). Sistema informático, [imagen]. Recuperado: <https://www.caracteristicas.co/sistema-informatico/>

Los materiales son fundamentales para gestionar la calidad del sistema, ya que, ayudan a una buena construcción y coherencia.



Concepto (2021). Protocolo informático, [imagen]. Recuperado: <https://concepto.de/protocolo-informatico/>

Los materiales deberán de ser gestionados, ya que, no todos son funcionales en los proyectos, es decir, se deberá de coordinar que materiales o recursos se utilizaran en el proyecto.

## 77- Matriz Raci

Cano, K (2021), expresa que es una herramienta de gestión y mejoramiento de eficiencia o rendimiento de un equipo. Dicha herramienta conta de asignación de responsabilidades, organizar tareas y procesos e incluso es utilizada para optimizar el tiempo. RACI esta formada con cuatro letras las cuales dignifican lo siguiente: La R indica quien asume la responsabilidad y el rol de la persona encargada de realiza una tarea, la A determina quien aprueba, es decir, es la persona que aprueba o desaprueba la tarea entregada, La C indica quien es el Consultor, es decir, la persona experta o conocedora del tema en cuestión y por ultimo la letra I es el informado, es decir, es la persona que será informada de la culminación de una tarea.



Programa desarrollo directivo (2021). 4.2 Matriz Raci, [imagen]. Recuperado: <https://www.youtube.com/watch?v=ncE5C5gwsA4>

La imagen contiene un enlace de un video sobre la importancia de una matriz Raci y como aplicarla adecuadamente al sistema. Además explica que es para tener más claridad sobre esta herramienta.

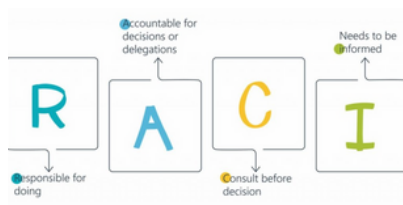

FIA (2020). Matriz Raci, [imagen]. Recuperado: <https://fia.com.br/blog/matriz-raci/>

La imagen representa el significado de cada letra que conforma la palabra RACI, cada letra indica una actividad o rol de una persona dentro del proyecto. Este rol indica quien será el responsable de dicha actividad.

	Químico de alimentos	Financiero	Diseñador	Auditor	Equipo
01. Investigación y diseño	A	I	R	C	R
02. Definición	C	A	R	I	R
03. Pruebas de prototipo	A	I	I	C	R
04. Recomendaciones	A	I	R	C	R
05. Proceso de entrega	A	C	R	I	R

HubSpot (2018). Matriz Raci, [imagen]. Recuperado: <https://blog.hubspot.es/marketing/matriz-raci>

La imagen trata de indicar como se debería de ver una matriz Raci, es decir, es una representación que puede varias dependiendo del autor, pero la idea central es poder indicar quien es el responsable de una actividad indica



## 78- Mediación

Cano, K (2021). Es una herramienta que sirve para la resolución de conflictos, en donde se tiene un entendimiento facilitado que permite a las partes restablecer su comunicación y relaciones para que estas puedan visualizar que existen intereses en común y así llegar a una solución pacífica.



Todo sobre mediación (2020). Implementación de la mediación en un proyecto , [Video]. Recuperado: <https://www.youtube.com/watch?v=ljdtg9MKtmU&t=54s>

La imagen contiene un enlace de un video que explica la importancia de la mediación en un proyecto. Claro, también explica que es la mediación dentro de un proyecto.



Anónimo (2021). Mediación, [imagen]. Recuperado: <https://www.pinterest.com/pin/311874342943850878/>

La imagen trata de ilustrar un mapa conceptual de la mediación. Básicamente trata de explicar a gran escala ¿Qué es?, ¿Quién puede ser mediador?, ¿Cómo se realiza ? y ventajas.



ADR (2019). Gestión de proyectos y mediación, [Sitio web]. Recuperado: <https://www.gleasonalvarezadr.com/post/project-management-mediation>

La imagen contiene un enlace de un sitio web donde explica la importancia de la mediación dentro de la gestión de proyectos y la importancia que este conlleva a una buena aplicación.

## 79- Mentoría

Sánchez, Z (2021). En administración consiste en brindar asesorías, compartir conocimiento o experiencias con el equipo, con la finalidad de guiar el talento humano.



Beatriz Blasco (2021). 4.2 Que es mentoría, [imagen]. Recuperado: <https://www.beatrizblasco.com/que-es-una-mentoría/>

La imagen contiene un enlace que redirecciona a una pagina web que contiene información para poder profundizar con el tema de mentoría e indica los beneficios de aplicarlo en la vida profesional.



nana gonzales (2021). 4.2 Don de la mentoría, [imagen]. Recuperado: <https://nanagonzalez.com/que-es-cultura-mentoría/>

La imagen trata de representar como una persona trata crear una relación de desarrollo personal en la cual una persona más experimentada o con mayor conocimiento ayuda a otras menos experimentadas o con menor conocimiento.



CM (2021). 4.2 Mentoría Basica, [imagen]. Recuperado: <https://cesarmelgarejo.com/producto/mentoría-basica-1-a-1/>

La imagen indica que existen muchas herramientas de apoyo para una buena aplicación de la mentoría hacia una o varias personas. Estas herramientas son como un complemento para mejorar el rendimiento de dicha herramienta.

## 80- Meta

Cano, K (2021), expresa que una meta es un deseo que se plantea para cumplirse a largo plazo, al momento de plantearla se piensa en una idea abstracta que se visualiza en el futuro, por lo cual sirve como una guía que indica hacia donde quiere llegar un equipo. Por ello se puede establecer como el resultado final de la planificación.



TuESTIMA (2020). Cómo impulsarte para alcanzar tus metas, [imagen]. Recuperado: <https://www.tuestima.com/como-impulsarte-alcanzar-tus-metas/>

La imagen trata de ejemplificar la importancia del proceso de la construcción para llegar a un objetivo o meta. La meta es un sitio a llegar, pero la importancia del proceso es importante.



Anónimo (2021). Enamórate del proceso, [imagen]. Recuperado: <https://co.pinterest.com/pin/298715387789420261/>

La imagen trata de ilustrar la importancia del proceso o la importancia del camino hacia la meta, ya que, el proceso determina la eficiencia y la calidad del resultado final; en este caso la meta.



ProdHabits (2020). Como establecer metas y objetivos, [video]. Recuperado: <https://www.youtube.com/watch?v=aZhZjaCQnj4&t=9s>

La imagen contiene un enlace de un video que explica a detalle la importancia de determinar un objetivo. También habla sobre la utilización del método Smart para poder crear metas mas objetivas.

## 81- Metodología de desarrollo de software

Tecúm, K (2021), propone que una metodología o proceso de desarrollo de software, también conocido como ciclo de vida de desarrollo de software, es el conjunto de principios o reglas que dirigen al equipo de desarrollo a la finalización exitosa del proyecto.



ASP gems (2020). Metodología, modelo en cascada [imagen]. Recuperado: <https://aspgems.com/metodologia-de-desarrollo-de-software-i-modelo-en-cascada/>

La imagen explica la importancia de la aplicación de una metodología de software y explica el modelo de cascada que es el mas común y mas conocido entre todas las metodologías.



Ilustración 1 – Principios Lean Software Development (LSD)



Anónimo (2017). Metodologías ágiles, [imagen]. Recuperado: <https://sumarimiguel.blogspot.com/2017/10/metodologias-agiles.html>

Representa el proceso en el cual se basa una metodología tradicional y una ágil. La tradicional siempre avanza en lineal recta y la ágil es mas flexible, es decir puede tener iteraciones en algún punto.

StudentPlace (2018). Metodología de Desarrollo de Software, [imagen]. Recuperado: <https://studentplace98.blogspot.com/2018/09/metodologia-de-desarrollo-de-software.html>

La imagen representa una metodología llamada Lean que es muy popular, donde, la idea principal es aplicar un método sistemático consistente en eliminar los desperdicios, lo que es lo mismo, o trabajo que no aporta valor.

## 82- Metodología Ágil

Según Sánchez, Z (2021), es un conjunto de prácticas para hacer modelos de software que se aplican de manera eficaz a un proyecto. También son flexibles y adaptables a las condiciones de determinados proyectos.



Diario Palminio (2019). Metodologías ágiles, [imagen]. Recuperado: <https://www.youtube.com/watch?v=xlmEwPHeO4k&t=7s>

Beatriz Blasco (2021). 4.2 Que es mentoría, [imagen]. Recuperado: <https://www.beatrizblasco.com/que-es-una-mentoría/>

Beatriz Blasco (2021). 4.2 Que es mentoría, [imagen]. Recuperado: <https://www.beatrizblasco.com/que-es-una-mentoría/>

La imagen contiene un enlace de redireccionamiento a un video que trata de explicar la importancia de la aplicación de la metodología ágil y las ventajas que esta conlleva tras la elección de esta herramienta.

La imagen explica el proceso o pasos al momento de aplicar la metodología ágil, este ciclo puede variar dependiendo del autor a citar, pero en esencia estos cinco pasos son los mas importantes a seguir.

La imagen contiene un enlace el cual redirecciona a una pagina web que contiene información mas detallada de las metodologías ágiles, las ventajas y las metodologías mas usadas y populares.

## 83- Métrica

Sánchez, Z (2021). Es un sistema que se utiliza para evaluar aspectos del proyecto, también sirve para evaluar el desempeño de las estrategias y del equipo.



liderdeproyecto (2018). 4.2 Medición (métricas) en dirección de proyectos, [imagen]. Recuperado: [https://www.youtube.com/watch?v=VgMv\\_HwcOyo](https://www.youtube.com/watch?v=VgMv_HwcOyo)

Conexionesan (2019). 4.2 Las métricas, [imagen]. Recuperado: <https://www.esan.edu.pe/apuntes-empresariales/2017/08/las-metricas-en-la-gestion-y-mejoramiento-del-marketing/>

CEOLEVEL (2020). 7 Métricas que todo Project Manager debería medir, [imagen]. Recuperado: <https://www.ceolevel.com/7-metricas-que-todo-project-manager-deberia-medir>

La imagen contiene un enlace hacia un video que explica a profundidad como un líder de proyecto debe de dirigir a su equipo para una buena aplicación de las métricas en dirección a su proyecto.

La imagen explica el proceso o pasos al momento de aplicar la metodología ágil, este ciclo puede variar dependiendo del autor a citar, pero en esencia estos cinco pasos son los mas importantes a seguir.

La imagen contiene un enlace que redirecciona a una pagina web, explica que existen varios tipos de métricas que un buen administrador de proyectos debe de conocer para poder determinar la más adecuada o más aplicable a su proyecto.

## 84- Minimizar el riesgo

Mateo, F (2021). En este proceso se identifica y reconoce el riesgo, y para ello se toman acciones para el control del mismo, y que su impacto en el proyecto sea el mínimo posible.



Tecnología Binaria (2017). GESTIÓN De RIESGOS De Un PROYECTO Según La GUÍA PMBOK, [imagen]. Recuperado: <https://www.youtube.com/watch?v=3e43NkISH-k>

La imagen contiene un enlace hacia un video ,explica a profundidad como se debería de aplicar la gestión de riesgos de un proyecto. También explica la importancia de reducir y minimizar riesgos y las ventajas que conlleva su eliminación o reducción.



DN (2015). 4.2 Gestión de riesgo, [imagen]. Recuperado: <http://destinonegocio.com/economia/aprende-a-preparar-tu-empresa-con-la-gestion-de-riesgo-financiero/>

La imagen trata de explicar que al encontrar un riesgo, este genera una acción en cadena de problemas tras la gestión de un proyecto y cuando estos son identificados se deberá de tratar de erradicar o minimizar, ya que al no ser tratados estos pueden causar caos en el proyecto hasta cancelarlo.



LinkedIn (2019). Minimizar los riesgo de un proyecto, [imagen]. Recuperado: <https://es.linkedin.com/pulse/c%C3%B3mo-minimizar-los-riesgos-de-tu-proyecto-sebasti%C3%A1n-vignolir>

La imagen contiene un enlace que redirecciona a una pagina web, explica que todo riesgo siempre esta presente en un proyecto y estos no tienen limite en la gestión ya que pueden ser financieros, tecnológicos políticos, entre otros.

## 85- Monitorear

Sánchez, Z (2021). Es una fase de la gestión de riesgos que consiste en llevar un control sobre el desarrollo de un proyecto. También consiste en verificar si se están alcanzando los objetivos propuestos.



conexionesan (2018). Monitoreo y gestión de proyectos: las herramientas digitales más eficaces, [imagen]. Recuperado: <https://www.esan.edu.pe/apuntes-empresariales/2018/10/monitoreo-y-gestion-de-proyectos-las-herramientas-digitales-mas-eficaces/>

La imagen trata de representar la importancia y constancia del monitoreo a un proyecto, ya que, en toda ocasión es indispensable conocer el progreso del proyecto y así poder generar tomas de decisiones



SlideShare (2021). Monitoreo del desempeño del proyecto, [imagen]. Recuperado: <https://es.slideshare.net/yulianataveras/infografia-monitoreo-del-desempeo-del-proyecto>

La imagen indica que no solo es de monitorear el proyecto, ya que, se deberá de gestionar el rendimiento que este genera y también ver los tiempos de las tareas, es decir, si se está cumpliendo con cada requerimiento empleado.



Project 2080 (2021). Línea base de proyecto, [imagen]. Recuperado: <https://project2080.com/linea-base-de-proyecto/>

La imagen trata de ejemplificar que el monitoreo no es solo tener control y conocimiento del proceso del proyecto. El monitoreo es un proceso muy detallado para poder medir el rendimiento de cada área del proyecto.



O

Lucio Séneca (Publicación 2021). “Nuestros planes fracasan porque no tienen un objetivo”.

## 86- Objetivo

Sánchez, Z (2021), afirma que un objetivo hace referencia a los resultados que se esperan alcanzar en la organización.



ComparaSoftware (2020). Objetivos Generales y Específicos de un Proyecto, [sitio web]. Recuperado: <https://blog.comparasoftware.com/objetivos-de-un-proyecto/>

La imagen contiene un enlace en el cual profundiza sobre los objetivos, diferencia entre generales y específicos, Como se realizan y ejemplos para su mejor comprensión.



Grandes Pymes (2020). Objetivos, [imagen]. Recuperado: <https://www.grandespymes.com.ar/2020/09/21/objetivos-2/>

La imagen trata de ilustrar todo el proceso que se realiza para poder lograr un objetivo determinado. Este proceso va desde la planeación de dicho objetivo hasta el proceso para lograrlo y claro todo lo que esto involucra.



Marketeros Agencia Digital / Inbound Marketing (2021). Objetivos Smart y OKR, [video]. Recuperado: <https://www.youtube.com/watch?v=voavLM2GNXM&t=27s>

La imagen contiene un enlace de un video donde explica los tipos de objetivos y la importancia de su buena aplicación dentro de una empresa. También profundiza en determinar que es un objetivo OKR y SMART.

## 87- Objetivo SMART

Mateo, F (2021), indica que son objetivos que cumplen con los aspectos de ser: específicos (Specific), Medible (Measurable), alcanzables (Attainable), relevantes (Relevant) y Oportunos (Timely).



AKER Consultoría (2020). Definir objetivos Smart [imagen]. Recuperado: <http://www.consultoriaaker.com/definir-objetivos-smart/>

La imagen trata de ejemplificar y explicar que es un objetivo Smart, claro también indica el significado preciso de cada letra de la misma. Es mas que evidente que este ejemplo indica que cada letra es una condición para la creación del objetivo.



Full Perception (2020). Objetivos Smart, [video]. Recuperado: <https://www.youtube.com/watch?v=fPU1zEPR1yY&t=19s>

La imagen contiene un enlace de un video el cual contiene una explicación mas detallada y profunda sobre los objetivos SMART, la importancia y claro como redactar dichos objetivos.

SÍ SMART	NO SMART
Dirigir 1000 visitas a la página de Facebook para finales de marzo	Aumentar el tráfico hacia tu página de Facebook
Aumentar un 2% las visitas a tu página web cada mes	Aumentar las ventas
Conseguir vender 100 unidades de "X" antes de mayo	Conseguir más Me Gustas en tu página de empresa de Facebook
Aumentar las ventas en un 5% del producto "X" en mayo con respecto al año anterior	Vender un 100% más

Toma publicidad (2020). Objetivos Smart, [imagen]. Recuperado: <https://www.tomapublicidad.com/aprendamos-marketing/smart-como-conseguir-tus-objetivos/>

La imagen contiene una tabla donde ilustra situaciones donde se cree que es un objetivo SMART y como un objetivo no es catalogado como SMART, es decir, saber cuando es un objetivo SMART y cuando no lo es.

## 88- OKRS

Tecúm, G (2021). Es un método de fijación de objetivos, es decir, es una herramienta de fijación de objetivos que usualmente lo utilizan equipos para establecer uno o muchos objetivos ambicioso o desafiantes. Un objetivo OKR está compuesto por el objetivo principal y resultados clave.

### Caso 1: OKRs para recursos humanos



sesame (2018). Plantilla de metodologías OKR [imagen]. Recuperado: <https://www.sesametime.com/assets/plantilla-de-metodologia-okrs-para-descargar/>

La imagen muestra un ejemplo de como se puede mostrar un objetivo OKR, donde el objetivo principal contiene cuatro objetivos OKR. Cada diseño es diferente, pero todos tienen la misma esencia.



Platzi (2021). 4.2 Las métricas, [imagen]. Recuperado: <https://platzi.com/blog/que-es-okr/>

La imagen muestra una pequeña explicación para poder reforzar el concepto de los objetivos OKR, también indica que OKR significa: Objetivos, Key Results,



Ascendo (2020). Qué son los OKR y cómo plantearlos, [imagen]. Recuperado: <https://www.youtube.com/watch?v=ZMm62uRD00&t=1s>

La imagen contiene un enlace que redirige a una video, donde explica la esencia de los objetivos OKR, además explica la importancia y las ventajas de la aplicación de esta herramienta en un proyecto.

## 89- Organizar

Desde el punto de vista de Sánchez, Z y Cano K (2021), es la actividad que consiste en distribuir y ordenar recursos, materiales, personas o cosas preparando los detalles de dicha actividad para un objetivo determinado.



Economipedia (2021). Organización de un proyecto, [sitio web]. Recuperado: <https://economipedia.com/definiciones/organizacion-de-un-proyecto.html>

La imagen contiene un enlace de un sitio web donde profundiza sobre la importancia de la organización de un proyecto, plan de organización y claro ejemplifica sobre la organización de un proyecto.



Gestionar Fácil (2018). Organización de una empresa, [imagen]. Recuperado: <https://www.gestionar-facil.com/organizacion-de-una-empresa/>

La imagen representa una línea sobre el proceso de la organización, donde, comienza desde la idea principal hasta la empresa en expansión. La idea general es que con una buena organización la empresa progresará drásticamente.



Gestionar Fácil (2020). Importancia de la organización, [imagen]. Recuperado: <https://www.youtube.com/watch?v=bBQLghSxSsE&t=28s>

La imagen contiene un enlace de un video en el cual indica sobre la importancia de la organización empresarial y las 6 claves para el crecimiento potencial de la empresa.



P

Theodore Roosevelt  
(Publicación 2016). "Haz  
lo que puedas, con lo que  
tengas y donde estés."



## 90- Patrocinador

Tecúm, G (2021). Es un rol indispensable para el logro de cualquier proyecto, ya que, es la persona quien realiza la principal promoción y apoyo al proyecto, también es el encargado de asegurar los beneficios del proyecto y supervisa todo el ciclo de vida del proyecto desde la concepción hasta la implementación.



objetivoarte (--)claves para encontrar un patrocinador [imagen] recuperado: <https://objetivoarte.com/recursos-para-artistas/patrocinador/>

En la imagen podemos observar a alguien pensando en buscar un patrocinador.



flaticon (--) patrocinador icono gratis, [imagen] recuperado [https://www.flaticon.es/icono-gratis/patrocinador\\_1478946](https://www.flaticon.es/icono-gratis/patrocinador_1478946)

En la imagen podemos ver representado la mano del patrocinador proporcionándonos el dinero para el proyecto.



fundeu (2018) patrocinador, mejor que sponsor o espónsor, [imagen] recuperado: <https://www.fundeu.es/recomendacion/patrocinador-mejor-que-sponsor-o-esponsor-807/>

En la imagen podemos observar a un patrocinador de equipo de futbol.

## 91- Penalización

Sánchez, Z (2021). En administración consiste en aplicar una sanción por atrasos en presentación de entregables o retrasos en entrega final, estas sanciones se aplican al presupuesto.



iStock (--) penalización, [imagen] recuperdo: <https://www.istockphoto.com/es/fotos/penalizacion%C3%B3n>

la imagen nos muestra una cierta penalización económica impuesta por un juzgado.



delitos informáticos (2013) Propuesta de penalización de páginas de enlaces, [imagen] recuperado: <https://delitosinformaticos.com/09/2013/propiedad-intelectual/propuesta-de-penalizacion-de-paginas-de-enlaces>

en la imagen podemos observar a alguien penalizado en prisión por algún delito.



definicionabc (2016) Penalización online [imagen] recuperado: <https://www.definicionabc.com/social/penalizacion.php>

en la imagen podemos observar a un arbitro de futbol penalizando alguna jugada.

## 92- Planificar

Sánchez, Z (2021), considera que es visualizar el futuro de la empresa fijando metas y objetivos que se desean lograr, decidiendo las actividades y encargados de la misma.



clase (2019) los diez consejos para planificar tus objetivos del año. [imagen] recuperado: <https://www.cronista.com/clase/trendy/Los-10-consejos-para-planificar-tus-objetivos-del-año-y-cumplirlos-20190201-0001.html>

En la imagen podemos observar un checklist; herramienta útil para planificar.



ActionCoach (2020) El valor de planificar en tiempos de incertidumbre. [imagen] recuperado: <https://actioncoach.com.mx/mariainesmoran/planificar-en-incertidumbre/>

En la imagen se muestra como fluyen las ideas a la hora de planificar.



Sonria.com (2019) capacidad de planificar. [imagen] recuperado: <https://sonria.com/glossary/capacidad-de-planificar/>

Se observa en la imagen como todos los del grupo pueden planificar las actividades que se realizarán.

## 93- PMI

Mateo, F (2021). Siglas de Project Management Institute, es una organización estadounidense en la que se encuentran profesionales relacionados con la Gestión de proyectos, esta organización brinda estándares y certificaciones relacionadas a la dirección y gestión de proyectos.



Businesswire (2020), [imagen] recuperado: <https://www.businesswire.com/news/home/20200416005903/es/>

En la imagen se muestra el logo de PMI, que significa Instituto del manejo de proyectos.



arkiplus (2021) gestión de proyectos - PMI, [imagen] recuperado: <https://www.arkiplus.com/gestion-de-proyectos-pmi/>

Se observa en la imagen a una persona realizando diferentes actividades de gestión de proyectos.



dreamstime (2021) fondo de celda de concepto de PMI [imagen] recuperado: <https://es.dreamstime.com/fondo-de-celda-concepto-pmi-ilustraci%C3%B3n-d-del-la-image184073276>

En la imagen se muestra las siglas PMI y algunos iconos relacionados al tema.

## 94- Presupuesto

De acuerdo con Cano, K y Sánchez, Z (2021), es el cálculo, delimitación y planificación anticipada de los gastos que rodearan a un proyecto en marcha con el fin de cumplir un objetivo previsto en un determinado tiempo. En la fase de planeación consiste en supervisar como se encuentra el total de los costos para completar el proyecto.



Lifeder (2021) presupuesto de compras [imagen] recuperado: <https://www.lifeder.com/presupuesto-compras/>

Se observar a alguien realizando cuentas de un presupuesto.



auditool (2011) ¿Hacia donde va la planeación y el presupuesto? [imagen] recuperado: <https://www.auditool.org/blog/control-interno/735-ihacia-donde-va-la-planeacion-y-el-presupuesto>

Se observar el dinero en relación a la grafica de planificación o distribución en la computadora



networkingrd (2020) Que es el presupuesto y como elaborar uno, [imagen] recuperado: <https://networkingrd.net/2020/06/26/que-es-el-presupuesto-y-como-elaborar-uno/>

Se observar a alguien realizando un presupuesto con métodos graficas.

## 95- Prioridades

Sánchez, Z (2021). En la gestión de cambios una prioridad se define como una tarea o actividad que es importante implementarla para que el proyecto se desarrolle adecuadamente o que cumpla con los objetivos planteados.



fabulas cortas (2011) Fabula Establece tus Prioridades [imagen] recuperado: <https://www.fabulascortas.net/2011/12/fabula-establece-tus-prioridades.html>

La imagen nos muestra a una persona ordenando sus prioridades.

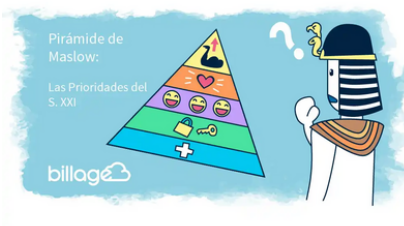

billage (2016) Pirámide de Maslow: las prioridades del s XXI [imagen] recuperado: <https://www.getbillage.com/es/blog/piramide-de-maslow-las-prioridades-del-s-xxi>

Podemos observar en la imagen, una pirámide que sirve para ordenare las prioridades.



initium (2020) establecer tus prioridades. [imagen] recuperado: <https://initiumsoft.com/blog/establecer-tus-prioridades-la-clave-para-alcanzar-tus-objetivos/>

Podemos observar a una persona eligiendo a que le dará mas prioridades.

## 96- Problema

Sánchez, Z (2021). En el reporte de estados del proyecto, es detallar que dificultades se tuvieron por parte del equipo.



clase ejecutiva (2019) Innovación: Aprende sobre la metodología de diseño del problema  
[imagen] recuperado:  
<https://www.claseejecutiva.com.ec/blog/articulos/innovacion-aprende-sobre-la-metodologia-de-diseno-del-problema/>

Podemos observar distintos problemas a modo de incognitas.



EL Pais (2015) ¿Busca problemas o prefiere encontrar soluciones?  
[imagen] recuperado:  
[https://elpais.com/elpais/2015/04/02/eps/1427995137\\_940202.html](https://elpais.com/elpais/2015/04/02/eps/1427995137_940202.html)

Podemos observa un problema entre dos personas



depro (2018) ¿Tienes muchos problemas que resolver en tu trabajo, o tu problema es gestionarlos bien?  
[imagen] recuperado:  
<https://deproconsultores.com/tienes-muchos-problemas-que-resolver-en-tu-trabajo-o-tu-problema-es-gestionarlos-bien/>

Podemos observar a una persona tratando de resolver unos problemas matematicos

## 97- Pronósticos

Tecúm, G (2021). Es la predicción de lo que sucederá en algún momento determinado sobre un plano empresarial o un plan común. Entonces un pronóstico se encarga de hacer conjeturas acerca de los resultados futuros o posibles futuros para ayudar a los gerentes o persona que realiza dicha acción a decidir si se deben crear nuevos proyectos y si se deben continuar con los ya existentes e incluso a la toma de decisiones.



predisoft (-)Es posible predecir las ventas de tu empresa con PSDemand - Pronóstico de ventas  
[imagen] recuperado: <http://predisoft.com/es-possible-predecir-las-ventas-de-tu-empresa-con-psdemand-pronostico-de-ventas/>



The logistics world (-) 6 errores que se cometen en los pronósticos de demanda  
[imagen] recuperado:  
<https://thelogisticsworld.com/historico/6-errores-que-se-cometen-en-los-pronosticos-de-demanda/>



captio (2019) ¿sabes en que consisten los pronosticos financieros? [imagen] recuperado:  
<https://www.captio.net/blog/en-que-consisten-los-pronosticos-financieros>

## 98- Propuesta Financiera

Sánchez, Z (2021). En los formularios de solicitud de cambio una propuesta financiera consiste en elaborar un plan financiero que detalle el porque del cambio y los costos que generaría.



EOsystems (-) PROPUESTA ECONÓMICO FINANCIERA [imagen] recuperado: <http://www.eomeatsystems.es/propuesta-economico-financiera/argus-stb#sthash.B21IU041.dpbs>

Vilma Nuñez (-) Los 8 tips imprescindibles para triunfar con tu propuesta de marketing online [imagen] recuperado: <https://vilmanunez.com/tips-propuesta-marketing-online/>

Camara Madrid (-) Análisis de propuestas de valor de Netflix, Amazon, Facebook y Ube [imagen] recuperado: <https://www.mba-madrid.com/empresas/propuestas-de-valor-modelo-negocio/>

## 99- Proyecto

Sánchez, Z (2021). Conjunto de actividades que necesitan ser completadas para alcanzar un objetivo, tomando en cuenta un periodo de tiempo y el presupuesto planificado.



ealde (2019) 5 ciclos de vida de un proyecto segun la guia PMBOK [imagen] recuperado: <https://www.ealde.es/ciclos-vida-proyecto-pmbok/>

ceupe (-) ¿Qué es un equipo de proyecto? [imagen] recuperado: <https://www.ceupe.com/blog/que-es-un-equipo-de-proyecto.html>

economipedia (2021) inicio de un proyecto [imagen] recuperado: <https://economipedia.com/definiciones/inicio-de-un-proyecto.html>

Se observar a tres personas siguiendo un proyecto en un plano.

Se vera personas conversando sobre un proyecto.

Se observar a personas dando ideas principales para un proyecto.

## 100- Pymes

Según Sánchez, Z (2021), es un termino que se utiliza para nombrar a pequeñas y medianas empresas, en la cual se considera la cantidad de ingresos, patrimonio y trabajadores.,



ecmasores (2017) ¿Qué es un PUME y por qué se caracteriza?  
[imagen] recuperado:  
<https://ecmasores.com/pyme/>

Se observar que se esta presentando los resultados a los inversionistas de una media empresa.



questionpro (-) Recomendaciones para PYMES  
[imagen] recuperado:  
<https://www.questionpro.com/blog/es/ano-nuevo-recomendaciones-para-pymes/>

Un claro ejemplo de una pequeña empresa, es la que solo cuenta con un solo empleado, en este caso solo el propietario.



nothingad (-) ¿Es el inbound Marketing útil para PYMES?  
[imagen] recuperado:  
<https://www.questionpro.com/blog/es/ano-nuevo-recomendaciones-para-pymes/>

Se observar varios ejemplos de pequeñas empresas o emprendimientos locales.



# R

Mark Zuckerberg  
(Publicación 2014). “En un mundo que cambia realmente rápido, la única estrategia en la que el fracaso está garantizado es no asumir riesgos”.

## 101- Recurso

Sánchez, Z (2021), describe los recursos como un tipo de suministro que puede ser utilizado por una persona u organización para funcionar y ejecutar planes y proyectos. En la administración de proyectos este termino se refiere a los elementos que se requieren para lograr los objetivos. Los recursos se dividen en:

- **Recurso Material:** son los bienes tangibles o concretos con atributos físico con el fin de cumplir y lograr objetivos. Ejemplo: Edificios e instalaciones, mobiliario, vehículos y recursos tecnológicos y financieros.
- **Recurso Técnico:** es el conjunto de sistemas, procesos, formulas y métodos de trabajo, es decir, la parte intangible.
- **Recurso humano:** en esta división se encuentran todos los colaboradores y miembros de la empresa.



edu-24gt (2017) ¿Qué son los recursos naturales?  
[imagen] recuperado: <https://edu-24.gt/que-son-los-recursos-naturales/>

La imagen indica que los recursos pueden ser de cualquier tipo, y esto dependerá del contexto del proyecto.



Aitana (2019) La importancia de los Recursos Humanos en la empresa  
[imagen] recuperado: <https://blog.aitana.es/2019/09/03/importancia-recursos-humanos-empresa/>

También es importante agregar el recurso humano para que una empresa pueda funcionar, en la imagen se ve que se toma en cuenta en el recurso humano en la planeación.



yinbit. (2018) Elementos y recursos imprescindibles para tu eCommerce  
[imagen] recuperado: <https://www.yunbitsoftware.com/blog/2018/09/18/elementos-y-recursos-imprescindibles-para-tu-e-commerce/>

Se observan los distintos recursos que nos provee una computadora y conexión a internet.

## 102- Recurso clave

Tecúm, G (2021). Son básicamente los insumos principales y fundamentales que se utiliza para poder cumplir con las metas y objetivos, es decir, son herramientas indispensables para el éxito del proyecto. Estos pueden ser físicos, intelectuales, humanos o financieros.



edu-24gt (2017) ¿Qué son los recursos naturales?  
[imagen] recuperado: <https://edu-24.gt/que-son-los-recursos-naturales/>

Los recursos pueden ser cualquier herramienta que ayude a la formación de un proyecto, estos dependerán del contexto del proyecto.



Aitana (2019) La importancia de los Recursos Humanos en la empresa  
[imagen] recuperado: <https://blog.aitana.es/2019/09/03/importancia-recursos-humanos-empresa/>

También es importante agregar el recurso humano para que una empresa pueda funcionar, en la imagen se ve que se toma en cuenta en el recurso humano en la planeación.



yinbit. (2018) Elementos y recursos imprescindibles para tu eCommerce  
[imagen] recuperado: <https://www.yunbitsoftware.com/blog/2018/09/18/elementos-y-recursos-imprescindibles-para-tu-e-commerce/>

Se observan los distintos recursos que nos provee una computadora y conexión a internet.



## 103- Reporte del estado del proyecto

Tecúm, G (2021). Es un documento en el cual indica como esta el proyecto en cuanto a problemas, actividades, lo que se esta trabajando y lo que falta por trabajar. Es básicamente un resumen global del proyecto para indicar el progreso del proyecto. El reporte debe de indicar la información del proyecto, fecha de actualización, resumen, estado actual, hitos y problemas, en torno al proyecto.



ITMPlatform (-) Todo lo que debes incluir en un reporte de estado de proyecto [imagen] recuperado: <https://www.itmplatform.com/es/blog/todo-lo-que-debes-incluir-en-un-report-de-estado-de-proyecto/>

podemos observar a alguien revisando un reporte de proyecto



SCRIBD (-) Ejemplo de Informe de Estado de Proyecto [imagen] recuperado: <https://es.scribd.com/doc/315988313/Ejemplo-de-Informe-de-Estado-de-Proyecto>

podemos observar un reporte o informe de proyecto.



envato tuts (2021) Las 15 mejores plantillas gratuitas de informes de estado de proyectos (Word, Excel, PPT para 2020) [imagen] recuperado: <https://business.tutsplus.com/es/articles/free-project-status-report-templates--cms-35864>

podemos observar varios tipos de diseño de reporte.

## 104- Requerimientos

Tecúm, G, Mateo, F, Cano, K, Cotoc, P y Sánchez, Z (2021), expresan que son aquellos atributos, capacidades, características y cualidades que un sistema debe de cumplir para que este tenga valor y utilidad para el usuario / cliente, en otras palabras, los requerimientos son los elementos y funcionalidades que son necesarias para un proyecto.



snavarrohayos (-) Requerimientos y determinantes, [imagen] recuperado: <https://snavarrohayos.wixsite.com/proyectedegradado1/single-post/2017/11/10/requerimientos-y-determinantes>

Se observar una herramienta clave para la toma de requerimientos, un checklist es simple pero importante para seguir los requerimientos del cliente



liderdeproyecto (2015) 155 - Gestión de Requerimientos: El talón de Aquiles de los Proyectos, [imagen] recuperado: [https://www.youtube.com/watch?v=ffZ\\_6Ev200U](https://www.youtube.com/watch?v=ffZ_6Ev200U)

Se ver en la imagen, el flujo de información entre el cliente y el entrevistador o recolector de requerimientos



portafolio gteam (2015) IMPORTANCIA DE LOS REQUERIMIENTOS, [imagen] recuperado: <https://portafolio-gteam.weebly.com/capiacutitulo-1-importancia-de-los-requerimientos.html>

Se puede ver como los diferentes usuarios nos dan diferentes requerimientos

## 105- Responsabilidad

Sánchez, Z y Cano, K (2021), afirman que es la capacidad de cumplir con todas aquellas obligaciones que tenemos y a la vez ser cuidadosos con las decisiones que tomemos, por ello significa cuidar de uno mismo y de los demás, si tenemos personas a nuestro cargo.



Parques Alegres (2019) RESPONSABILIDAD DEFINICIÓN  
[imagen] recuperado:  
<https://parquesalegres.org/biblioteca/blog/responsabilidad-definicion/>

Se observar a alguien trabajando desde casa, concentrada y sin distracciones, siendo responsable de su trabajo.



puzzlefactory (2021) el valor de la responsabilidad  
[imagen] recuperado:  
<https://puzzlefactory.pl/es/rompecabezas/jugar/educacion/369885-el-valor-de-la-responsabilidad>

Se ver a un niño responsable haciendo la tarea



goconqr (2020) la responsabilidad en mi proyecto de vida  
[imagen] recuperado:  
<https://www.goconqr.com/mindmap/12347912/la-responsabilidad-en-mi-proyecto-de-vida>

Se ver la responsabilidad en casa de cada miembro de la familia

## 106- Resultados

Tecúm, G (2021), afirman que es el efecto de una acción o proceso. En un proyecto se puede determinar como el producto que se genera nutualmente al culminar algún proceso o tarea.



grupohuman (2018) ORIENTACIÓN A RESULTADOS UNA FILOSOFÍA DE TRABAJO:  
[imagen] recuperado:  
<https://www.grupohuman.com/post/orientacion-a-resultados-una-filosofia-de-trabajo>



lemontech (2020) Medición de resultados en una firma: ¿se puede automatizar?  
[imagen] recuperado:  
<https://blog.lemontech.com/medicion-de-resultados-automatizar/>



corponet (2015) Elabora un estado de resultados paso a paso  
[imagen] recuperado:  
<https://blog.corponet.com.mx/elaborar-un-estado-de-resultados-paso-a-paso>

## 107- Retraso

Sánchez, Z (2021). En administración consiste en el aplazamiento de las tareas, entregas o presentaciones hacia los usuarios, StakeHolders y clientes.



123RF(--) Detener el concepto de tiempo, el reloj se detiene por ancla [imagen] recuperado: [https://es.123rf.com/photo\\_131708488\\_detener-el-concepto-de-tiempo-el-reloj-se-detiene-por-ancla.html?vi=lgz9g141zxxtmvo0mn-1-1](https://es.123rf.com/photo_131708488_detener-el-concepto-de-tiempo-el-reloj-se-detiene-por-ancla.html?vi=lgz9g141zxxtmvo0mn-1-1)

Podemos ver el como deseáramos detener el tiempo para no retrasarnos en nuestra tareas.



123rf (--) Mujer de retraso. Vector ilustración de dibujos animados plana [imagen] recuperado: [https://es.123rf.com/photo\\_56625607\\_mujer-de-retraso-vector-ilustraci%C3%B3n-de-dibujos-animados-plana.html](https://es.123rf.com/photo_56625607_mujer-de-retraso-vector-ilustraci%C3%B3n-de-dibujos-animados-plana.html)

Podemos observar a una persona que esta retrasada y va de prisa a su destino.



INSUBUY (--) cobertura de retraso de viaje en seguro de viaje [imagen] recuperado: <https://www.insubuy.com/seguro-de-viaje/cobertura-de-retraso-de-viaje/>

Podemos ver a alguien al que su vuelo se retraso.

## 108- Retrospectivas

Sánchez, Z (2021). Una retrospectiva consiste en la historia de un proyecto sobre los puntos claves a mejorar, las dificultades que se tuvieron durante el desarrollo, los recursos utilizados y las mejoras que se proponen para próximos proyectos.



ciberprotector (--) Versión Empresarial – Como crear un Ro [imagen] recuperado: <https://ciberprotector.com/guias/como-crear-un-rol/>

Podemos ver como se ejemplifica a través de un gráfico el concepto de Retrospectiva



HRCONNECT (--) ¡Se busca Gerente con Seniority! [imagen] recuperado: <https://www.hrconnect.cl/tendencias/se-busca-gerente-con-seniority/>

Imagen que ejemplifica la comunicación que llega a existir durante las retrospectivas

## 109- Reuniones

Tecúm, G (2021). Una reunión es generalmente conformada por dos o más personas para intercambiar información de manera planificada y discutir los temas que se les presentan para tomar decisiones, resolver problemas, entre otros temas. Una reunión puede ser formal o informal. Una reunión formal, existen reglas establecidas para convocarla y llevarla a cabo, con un registro escrito de sus procedimientos. Requiere un aviso que es una llamada, una invitación a asistir. Una reunión informal puede ser sin notificación por escrito.



E&N (2019). EMPRESAS & MANAGEMENT, [imagen] recuperado:  
<https://www.estrategiaynegocios.net/empresasymangement/1309991-330/9-claves-para-no-perder-el-tiempo-en-las-reuniones-de-trabajo>

Se puede ver a un grupo de socios reunidos dando a conocer sus ideas.



semana (2019) ¿Qué hacer para que las reuniones sean más productivas?, [imagen] recuperado:  
<https://www.semana.com/management/articulo/como-no-perder-tiempo-en-las-reuniones-de-oficina/276333/>

Se puede ver a un grupo de socios debatiendo sus ideas



drew (2018) Reuniones efectivas, la clave para unificar marketing y ventas, [imagen] recuperado:  
<https://blog.wearadrew.co/reuniones-efectivas-la-clave-para-unificar-marketing-y-ventas>

Se observa a varias personas en una reunión debatiendo sus ideas

## 110- Riesgos

Tecúm, G (2021). Es cualquier modificación en el entorno de mercado o en el producto que puede tener influencia sobre el proyecto que se está desarrollando. En informática al ejecutar un proyecto, por muy buena que sea la planificación siempre existe un cierto margen para el error, que tiene su representación en los riesgos.

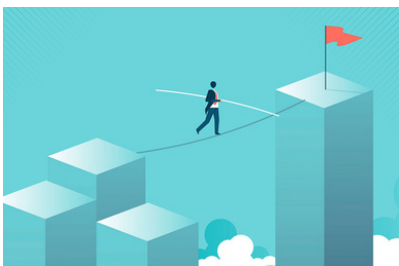

conexionesa (2020) Riesgos en las decisiones financieras y cómo mitigarlos [imagen] recuperado:  
<https://www.esan.edu.pe/apuntes-empresariales/2020/06/riesgos-en-las-decisiones-financieras-y-como-mitigarlos/>

La imagen nos da a entender el riesgo que corremos para llegar a una meta en específico.

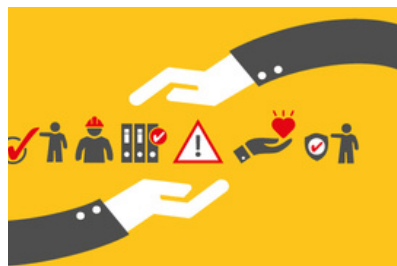

contaduria publica (2021) Normas para la clasificación en el seguro de riesgos de trabajo, ¿son suficientes, [imagen] recuperado:  
<https://contaduriapublica.org.mx/2021/02/02/normas-para-la-clasificacion-en-el-seguro-de-riesgos-de-trabajo-son-suficientes/>

Se puede ver los diferentes riesgos que pueden surgir en los ambientes laborales en las industrias.



econopedia (2019) Riesgos y precauciones a la hora de invertir en bolsa, [imagen] recuperado:  
<https://economipedia.com/guia/riesgos-y-precauciones-a-la-hora-de-invertir-en-bolsa.html>

Se observa a alguien invirtiendo y a los dos estados que puede llegar aceptando el riesgo.

## 111- Rol

Según Sánchez, Z y Cano, K (2021), es el papel que una persona o cosa, ejerce dentro de un contexto con respecto a la manera en que debe de actuar en cierta situación.



ciberprotector (-) Versión Empresarial – Como crear un Ro [imagen] recuperado: <https://ciberprotector.com/guias/como-crear-un-rol/>

Se puede ver a una persona cumpliendo el rol de programadora.



ORP (2020) CONFLICTO Y AMBIGÜEDAD DEL ROL [imagen] recuperado: <https://fiorp.org/conflicto-y-ambigüedad-del-rol/>

Se observa a un grupo de personas asignándole un rol a otra



Hump de Lector (2011) El rol social de la empresa [imagen] recuperado: <https://humodelector.wordpress.com/2011/11/22/el-rol-social-de-la-empresa/>

Se puede ver en la imagen que cada persona cumple un rol importante en la organización y que sin ella es la organización es como un rompecabezas incompleto

## 112- Ruta critica

Mateo, F (2021). Técnica que se utilizar para determinar el cálculo de tiempos y plazos en un proyecto, teniendo en cuenta que es una secuencia de actividades terminales de la red de proyectos, en la que se toman los tiempos mayores. El tiempo de la ruta crítica es el tiempo del proyecto, por lo que cualquier atraso en una de sus actividades, indica un atraso directo en el proyecto.

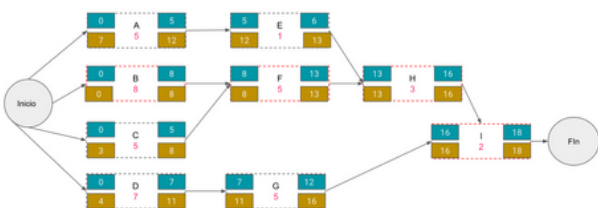

todo pmp (-) Método de la ruta crítica paso a paso [imagen] recuperado: <https://todopmp.com/metodo-de-la-ruta-critica-paso-a-paso/>  
Podemos observar un diagrama de red de ruta crítica.

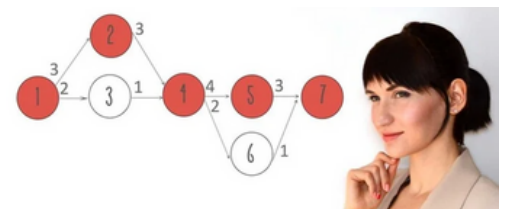

web y empresas (-) ¿Qué es el método de ruta crítica? [imagen] recuperado: <https://www.webyempresas.com/metodo-de-ruta-critica/>  
Podemos observar a alguien realizando un diagrama de red y ruta crítica.

### Ruta crítica



researchgate (2014) Ruta crítica [imagen] reduporado: [https://www.researchgate.net/figure/Ruta-critica-para-el-diseno-estructuracion-e-implementacion-del-Programa\\_fig1\\_267098315](https://www.researchgate.net/figure/Ruta-critica-para-el-diseno-estructuracion-e-implementacion-del-Programa_fig1_267098315)  
Podemos observar conceptos acerca de la ruta crítica .



S

JVince Lombardi (Publicación 2012). Los logros de una organización son los resultados del esfuerzo combinado de todos los individuos.

## 113- SCRUM

Desde el punto de vista de Cano, K (2021), es una metodología ágil y flexible para el desarrollo de software, en este se aplican de manera regular un conjunto de practicas para poder trabajar en equipo de manera eficiente y asi obtener el mejor resultado posible de un proyecto. Su finalidad es entregar pequeños bloques o sprints en periodos cortos de tiempo, con el objetivo de ir revisando y mejorando una fase anterior a esta entrega.

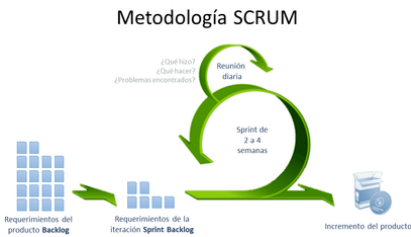

Diego Calvo (2018) Metodología SCRUM (Metodología ágil)  
[imagen] recuperado:  
<https://www.diegocalvo.es/metodologia-scrum-metodologia-agil/>

Se observar en la imagen los distintos paso de la metodología SCRUM.

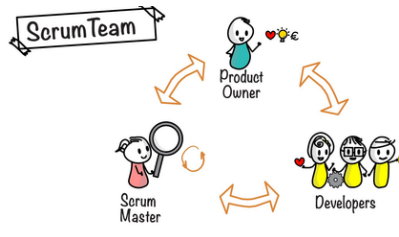

ITDO (2021) Framework Scrum: roles y responsabilidades, [imagen] recuperado:  
<https://www.itdo.com/blog/framework-scrum-roles-y-responsabilidades/>

Ver gráficamente el flujo de información en la metodología SCRUM.

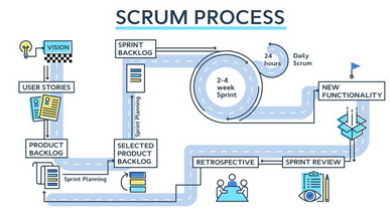

ITCONSULTORS (2019) Qué es la gestión de proyectos Scrum?  
[imagen] recuperado:  
<https://www.itconsultors.com/metodologia-scrum>

Se observar gráficamente el proceso que se realiza siguiendo la metodología SCRUM.

## 114- Seniority

De acuerdo con Tecúm, G (2021), es aquella persona que tiene una amplia experiencia en el negocio de desarrollo de software cuyos movimientos y decisiones impactan a la organización o empresa, inspirando a las personas a construir una mejor versión de sí misma. Se clasifican según los años de experiencia, por ejemplo: Aprendiz (3 meses de experiencia), Junior( 0-2 años de experiencia), medio(2-4 años de experiencia) y senior(5-8 años de experiencia)



dreamstime (-) Color illustration icon for Seniority, eminence and excellence  
[imagen] recuperado:  
<https://www.dreamstime.com/seniority-icon-superiority-image193782878>

Se observa en la imagen el nivel seniority que es el líder o el que mas destaca de los demás miembros de su grupo de trabajo.



dreamstime (-) Businessman with seniority system, [imagen] recuperado:  
<https://www.dreamstime.com/stock-illustration-businessman-seniority-system-business-concept-cartoon-illustration-image89959283>

Generalmente el concepto de seniority es relacionado con mayor valor de mercado en el campo laboral.



HRCONNECT (-) ;Se busca Gerente con Seniority!  
[imagen] recuperado:  
<https://www.hrconnect.cl/tendencias/se-busca-gerente-con-seniority/>

La imagen da a entender que el senior debe compartir sus ideas y experiencias para instruir a otros .

## 115- Servicio

Sánchez, Z (2021). En administración específicamente en el área de materiales, un servicio se comprende como las capacitaciones y cursos que se utilizan para mejorar las habilidades del equipo y desarrollar un proyecto de forma exitosa.



concepto (-) servicio [imagen] recuperado: <https://concepto.de/servicio/>

podemos observar a una persona de servicio de ventas en un almacén



marketing directo (2020) La importancia de un excelente servicio al cliente y las encuestas de satisfacción [imagen] recuperado: <https://www.marketingdirecto.com/punto-de-vista/lacolumna/la-importancia-de-un-excelente-servicio-al-cliente-y-las-encuestas-de-satisfaccion-juan-manuel-scarilli>

podemos observar a alguien de servicio al cliente



beetrack (-) Mal servicio al cliente: 5 formas de evitarlo en logística [imagen] recuperado: <https://www.beetrack.com/es/blog/mal-servicio-al-cliente>

podemos observar a alguien que ofrece servicio de paquetería

## 116- Sistema

Tecúm, G (2021), opina que es una serie de elementos que están interconectados entre sí y cuyo funcionamiento es como un todo. Cada uno de los elementos de un sistema puede funcionar de manera independiente, siempre formará parte de una estructura mayor. Del mismo modo, un sistema puede ser, a su vez, un componente de otro sistema.



concepto (2021) SISTEMA [imagen] recuperado: <https://concepto.de/sistema/>

Se observa que cada miembro del equipo, es pieza clave en el sistema de trabajo.



domestika (2021) ¿Qué es un sistema de diseño y cómo puedo usarlo en mis proyectos digitales? [imagen] recuperado: <https://www.domestika.org/es/blog/6334-que-es-un-sistema-de-diseno-y-como-puedo-usarlo-en-mis-proyectos-digitales>

Se observa como una computadora es también en sistema que nos ofrece muchas herramientas de trabajo.



sonria (2016) sistema [imagen] recuperado: <https://sonria.com/glossary/sistema/>

En la imagen podemos observar distintas aplicaciones que forman parte de un mismo sistema de internet.



## 117- Stakeholders

Cano, K, Mateo, F, Tecúm, G, Cotoc, P y Sánchez, Z (2021). Son todas las personas u organizaciones que se relacionan con las actividades y decisiones de la empresa tales como: empleados, proveedores, clientes, entre otros, que son de interés para una empresa y que permiten su completo funcionamiento.



OBS (2017) Stakeholders, ejemplos para entender el concepto. [imagen] recuperado: <https://www.obsbusiness.school/blog/stakeholders-ejemplos-para-entender-el-concepto>

En la imagen se observa a las personas que miembros del equipo de trabajo o supervisores, que son los interesados en el proyecto.



SustainNet (-) Importancia de los compromisos con los stakeholders [imagen] recuperado: <https://www.sustainet-esp.com/gestion-stakeholders/importancia-de-los-compromisos-con-los-stakeholders/>

Se observa que el StakeHolder es el cliente interesado en el proyecto.



EALDE (2019) Tendencias en la Gestión de Stakeholders en Proyectos [imagen] recuperado: <https://www.ealde.es/tendencias-gestion-de-stakeholders-proyectos/>

Se observa que nuestro trabajo siempre estará bajo la supervisión de los StakeHolder.

## 118- Supervisión

Tecúm, G (2021). Se enmarcan las actividades y procesos dedicados a monitorizar y controlar el proyecto. Estas actividades se realizan de manera paralela a todo el resto de actividades del proyecto, y en especial las que pertenecen a las áreas de planificación y ejecución como vemos en la siguiente imagen.



Grupo mundo Peru (-), [imagen] recuperado: <https://grupomundope.com/blog/2020/03/04/la-supervision-profesional/>

Se puede ver a una persona supervisando un examen



Inspirulina (2018) La supervisión efectiva, [imagen] recuperado: <https://www.inspirulina.com/la-supervision-efectiva.html>

Se puede observar a una persona supervisando un call center



Importancia (-) Importancia de la Supervisión [imagen] recuperado: <https://www.importancia.org/supervision.php>

Se puede ver a alguien dando seguimiento y supervisando a un empleado



T

Michael Jordan (Publicación 2017). "El talento gana partidos, pero el trabajo en equipo y la inteligencia ganan campeonatos".

## 119- Tareas

Sánchez, Z (2021). Son actividades que se realizan durante un tiempo limitado para alcanzar un objetivo general.



ejecutiva (2020) Por qué debemos pasar por alto las tareas fáciles y priorizar las difíciles  
[imagen] recuperado:  
<https://mba.americaeconomia.com/articulos/reportajes/por-que-debemos-pasar-por-alto-las-tareas-faciles-y-priorizar-las-dificiles>

podemos ver a alguien realizando su tarea.



bitrix24 (2020) Permisos de Acceso a las Tareas  
[imagen] recuperado:  
<https://www.bitrix24.es/about/blogs/novedades/permisos-de-acceso-a-las-tareas.php>

podemos ver un checklist de tareas.



totemguard (-) Cómo gestionar tareas y organizarse en equipo de forma sencilla con Trello  
[imagen] recuperado:  
<https://www.totemguard.com/aulatotem/2016/04/como-gestionar-tareas-organizarse-en-equipo-con-trello/>

podemos observar varias notitas que suelen usarse para organizar tareas.

## 120- Tipos de recurso

Sánchez, Z (2021), expresa que los tipos de recursos pueden ser de presupuesto, personas y materiales. Los de presupuesto se relacionan con el valor monetario, las personas son el equipo de trabajo y el material son los elementos necesarios para un proyecto.



econlink (2019) Recursos de una Organización  
[imagen] recuperado:  
<https://www.econlink.com.ar/recursos>

podemos observar los 4 tipos de recursos en una empresa.



sites.google (-) TEORIA Y GESTION DE LAS ORGANIZACIONES , [imagen] recuperado:  
<https://sites.google.com/site/218teoriaygestiondelaorg1/recursos>

podemos observar varios tipos de recursos que existen en nuestro ambiente.

### Tipos de Recursos



Fernanda M. (2020) ¿Cómo optimizar la gestión y el seguimiento de los recursos de un proyecto,  
[imagen] recuperado:  
<https://www.appvizor.es/revista/organizacion-planificacion/gestion-proyectos/estimacion-de-recursos-de-un-proyecto>

Ejemplifica los tipos de recursos utilizados en la gestión de proyectos

## 121- Trabajo en equipo

Sánchez, Z (2021), expresa que el termino se refiere a la participación decidida y organizada de varias personas que comparten objetivos en común, también unen aptitudes y maximizan esfuerzos por el bien común.



Ricardo Salinas Blog (2009) Trabajo en Equipo [imagen] recuperado: <https://www.ricardosalinas.com/blog/es/fc0d745a-c5e2-4895-b2b2-8c83ce45db9a>

En la imagen podemos observar que el con trabajo en equipo podemos poner en marcha el proyecto o sistema.



OBS (2016) Importancia del trabajo en equipo en las empresas. [imagen] recuperado: <https://www.obsbusiness.school/blog/importancia-del-trabajo-en-equipo-en-las-empresas>

Se puede observar a un grupo de personas a punto de empezar a trabajar en un proyecto en equipo.



ActionCoach (2017) 5 Beneficios del Trabajo en Equipo [imagen] recuperado: <https://franquiciaactioncoach.com/5-beneficios-del-trabajo-en-equipo-2/>

Se puede observar que desde la parte de la planeación se deben conformar los equipos de trabajo para el proyecto que se esta realizando.

## 122- Transferir riesgos

Mateo, F (2021). Proceso que consiste en el traslado de las responsabilidades y consecuencias del riesgo a otro actor dentro del proyecto.



ProBroker (-) 4 pasos esenciales para transferir tus riesgos [imagen] recuperado: <http://probrokerpma.com/blog/4-pasos-esenciales-para-transferir-tus-riesgos/>



blogdeinfraestructura (2017) Asignación eficiente de riesgos en contratos PPP. ¿Qué riesgos no se deben transferir? [imagen] recuperado: <https://www.blogdeinfraestructura.com/riesgos-contrato-ppp/>



dreamstime (-) El hombre de negocios recoge rompecabezas de madera con el seguro de riesgo de la palabra La transferencia de ciertos riesgos a [imagen] recuperado: <https://es.dreamstime.com/el-hombre-de-negocios-recoge-rompecabezas-madera-con-seguro-riesgo-la-palabra-transferencia-ciertos-riesgos-compa%C3%B1%C3%ADa-seguros-image148618841>

## 123- Tratar riesgos

Tecúm, G (2021). Es un estudio que tiene como finalidad brindar planes posibles para poder resolver riesgos o para reducir el impacto dentro del proyecto. Se deberá de indicar los planes a tratar para poder aplicarlos y así poder evadir los riesgos, minimizar el impacto, transferir el riesgo o aceptar el riesgo y prepararse para su futura reacción.



conexionesan (2020) Riesgos en las decisiones financieras y cómo mitigarlos [imagen] recuperado: <https://www.esan.edu.pe/apuntes-empresariales/2020/06/riesgos-en-las-decisiones-financieras-y-como-mitigarlos/>

La imagen nos da a entender el riesgo que corremos para llegar a una meta en específico.



contaduria publica (2021) Normas para la clasificación en el seguro de riesgos de trabajo, ¿son suficientes? [imagen] recuperado: <https://contaduriapublica.org.mx/2021/02/02/normas-para-la-clasificacion-en-el-seguro-de-riesgos-de-trabajo-son-suficientes/>

Se puede ver los diferentes riesgos que pueden surgir en los ambientes laborales en las industrias.



economipedia (2019) Riesgos y precauciones a la hora de invertir en bolsa [imagen] recuperado: <https://economipedia.com/guia/riesgos-y-precauciones-a-la-hora-de-invertir-en-bolsa.html>

Se observa a alguien invirtiendo y a los dos estados que puede llegar aceptando el riesgo.

## 124- Triple restricción

Según Tecúm, G (2021), la triple restricción es representada como un triángulo, donde, cada esquina tiene un significado que son el tiempo, alcance y presupuesto. En otras palabras, si movemos una de las restricciones, entonces se moverá o ajustará por lo menos otra, para que el triángulo recupere su forma de equilátero, es decir, si se cambia una restricción las otras dos se deberán de cambiar, con la finalidad de mantener la forma de un triángulo equilátero siempre.



aula facil (-) La Triple Restricción [imagen] recuperado: <https://www.aulafacil.com/cursos/organizacion/procesos-y-conceptos-avanzados-de-direccion-de-proyectos/la-triple-restriccion-l33399>

podemos observar la triple restricción representada por un diagrama de pastel.



proagilist (2017) Triple Restricción [imagen] recuperado: <https://proagilist.es/blog/gestion-de-proyectos/prince2/medir-exito-proyecto/attachment/triple-restriccion/>

podemos observar la triple restricción representada por un triángulo.



grupo emprende (2018) La triple restricción de los proyectos [imagen] recuperado: <https://www.grupoemprende.mx/la-triple-restriccion-de-los-proyectos/>

podemos observar de manera más gráfica el concepto de triple restricción.



U

"Un buen desarrollador de software busca: aportar valor útil a los usuarios finales". Rafael Gómez (2019)

## 125- Usuario

Desde la perspectiva de Sánchez, Zoila (2021), son aquellas personas que utilizan un producto con el objetivo de satisfacer una necesidad.



Sol Álvarez (2021) Trabajo en Equipo [video] recuperado: <https://youtu.be/fDPvm0KH1c>

Video explicativo sobre los usuarios y los roles de usuarios.



Anónimo (s.f) Usuarios [imagen] recuperado: <https://www.osi.es/sites/default/files/que-deberias-saber/imagen-monografico-que-deberias-saber-cuentas-de-usuario.png>

Imagen que explica la variedad de usuarios alrededor del mundo.



Anónimo (s.f) Tipos de usuario en los sistemas y en Internet [artículo] recuperado: <https://muyeducativo.com/informatica/tipos-de-usuarios/>

En este artículo se explica los diferentes tipos de usuarios y sus aplicaciones.

## 126- Visión

Sánchez, Z (2021). Es inspirar hacia el futuro, es decir como me veo en el futuro. Responde a estas preguntas

- ¿Qué y cómo queremos ser?
- ¿Qué deseamos lograr?
- ¿Hacia donde queremos dirigir el cambio?



Blooming Potential Educational Consulting (2016) La vision - Cómo construir una vida con proposito [video] recuperado: <https://youtu.be/i9jaUL9dJjw>

En este video se explica el termino de la visión desde lo personal.



Conduce Tu empresa (2020) ¿Cómo redactar la visión y misión de tu empresa? [video] recuperado: <https://youtu.be/7SZWW-KB-U8>

En este video se explica el termino de la visión y como redactarla de acuerdo a los objetivos de la empresa o proyecto.



Ana(s.f) Proyecto Profesional [imagen] recuperado: <https://www.mujerexpat.com/wp-content/uploads/2020/07/%C3%89xito-1.png>

Imagen que explica como se llega la éxito teniendo una visión bien estructurada.

## 127- Vulnerabilidad

Desde la perspectiva de Mateo, F (2021), es un evento destacado como problema real que afecta y es susceptible directamente a la capacidad que se tiene para finalizar una tarea



INCIBE (2020) ¿Qué es una vulnerabilidad?  
[video]recuperado:<https://youtu.be/VkS56Zz-iEo>

En este video se explica el concepto de vulnerabilidad desde la perspectiva de la informática.



Universidadurjc (2016) Conceptos de amenaza, riesgo y vulnerabilidad[video]recuperado:<https://youtu.be/9hJ4fgfePfg>

En este video se se explica la diferencia de vulnerabilidad, riesgo y amenaza.



GPS ciudadano (2019) Midiendo la percepción de vulnerabilidad,  
[imagen]recuperado:<https://www.datavoz.cl/midiendo-la-percepcion-de-vulnerabilidad/>

Imagen que explica la vulnerabilidad de los miembros de un equipo cuando no hay comunicación.



# "WORD SNACKS"

Revista de términos y conceptos relacionados con la administración de proyectos de sistemas.

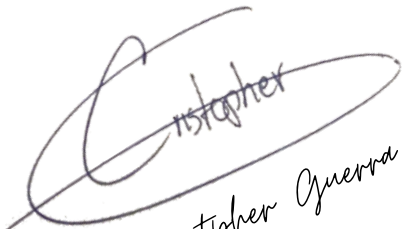
  
Christopher Guerra

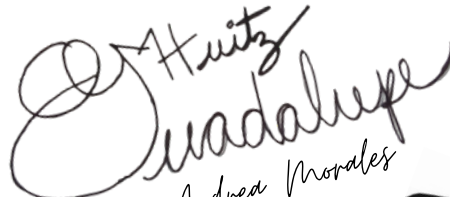
  
Andrea Morales

  
Zoila Sánchez

  
Kelvin Cano

  
Erick Lima

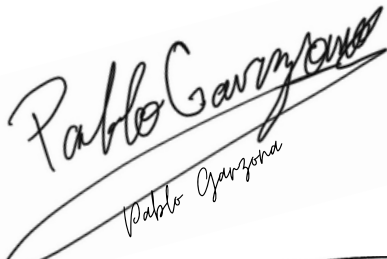
  
Pablo Garzon

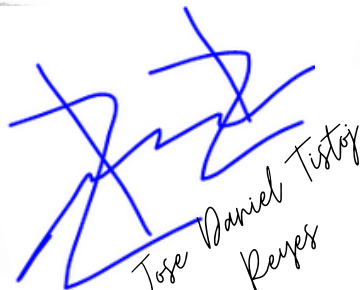
  
Jose Daniel Tostoy Reyes

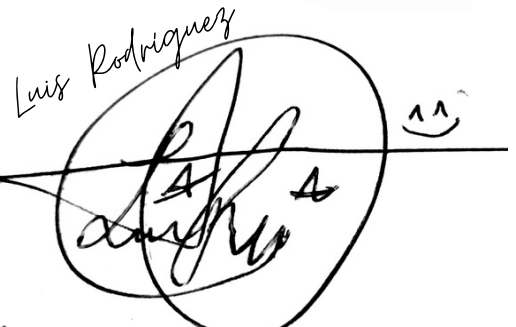
  
Luis Rodriguez

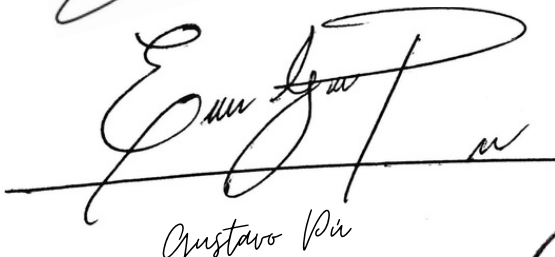
  
Gustavo Pá

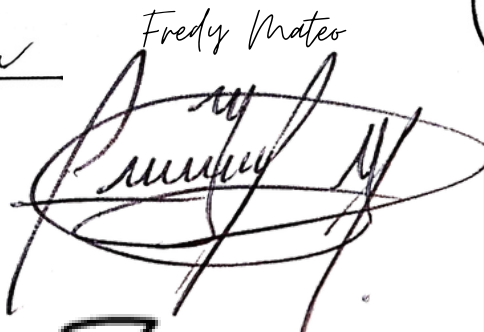
  
Fredy Mateo

  
Pedro

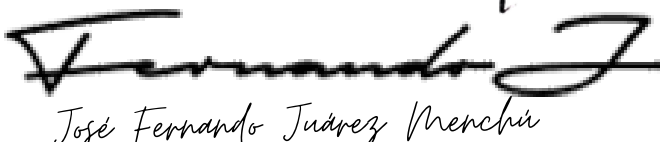
  
José Fernando Juárez Menchú

  
Josué Méndez

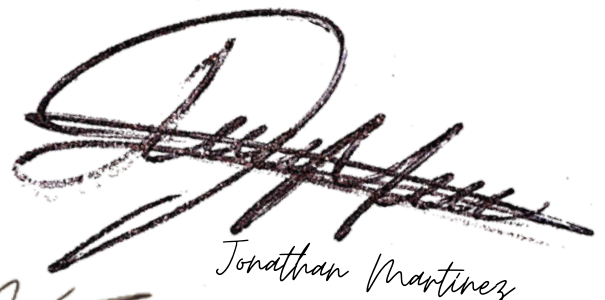
  
Jonathan Martinez

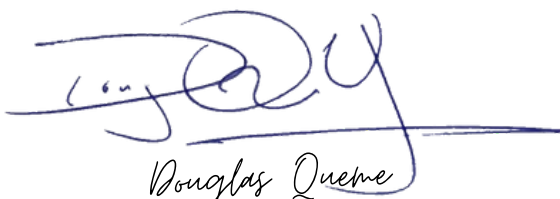
  
Douglas Queme

  
Geovanny Tecun G.